

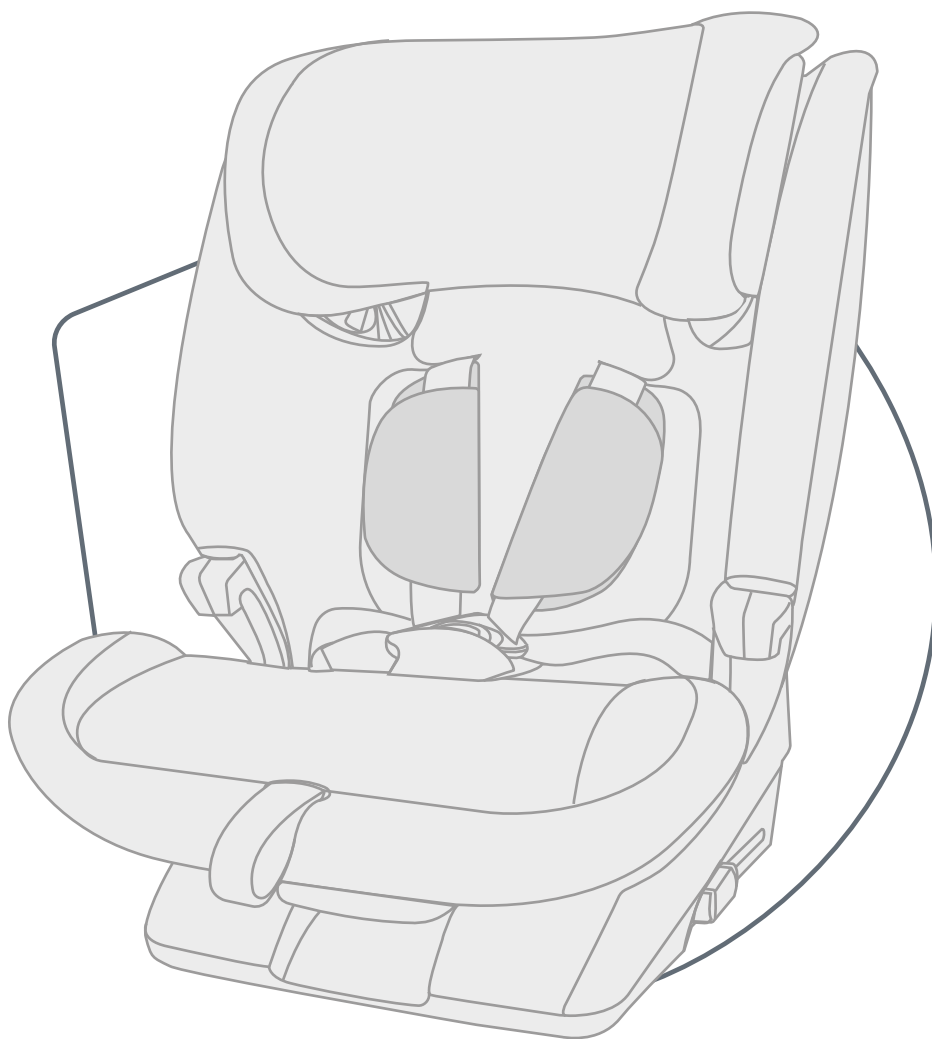

# EVOLVAFIX

NÁVOD NA POUŽITIE



SK

**BRITAX RÖMER Child Safety EMEA**

[www.britax-roemer.com](http://www.britax-roemer.com) | [contact@britax.com](mailto:contact@britax.com)

# Obsah

---

<b>1</b>	<b>Vysvetlenie symbolov.....</b>	<b>3</b>	<b>cm).....</b>	
<b>2</b>	<b>Bezpečnosť.....</b>	<b>4</b>	<b>7 Čistenie a údržba.....</b>	<b>23</b>
2.1	Návod na použitie.....	4	7.1 Zámok bezpečnostného pásu.....	23
2.2	Účel použitia.....	4	7.2 Poťah.....	24
2.3	Chybné použitie.....	4	7.3 Ramenné vankúšiky.....	25
2.4	Bezpečnostné upozornenia.....	4	7.4 Odstránenie problémov.....	26
<b>3</b>	<b>Nastavenia.....</b>	<b>5</b>	<b>8 Skladovanie a likvidácia.....</b>	<b>27</b>
3.1	Nastavenie opierky hlavy.....	5	8.1 Skladovanie.....	27
3.2	Nastavenie uhla sedenia.....	6	8.2 Likvidácia.....	27
<b>4</b>	<b>Použitie vo vozidle.....</b>	<b>7</b>	<b>9 Kontakt.....</b>	<b>28</b>
4.1	Spôsoby zaistenia A a B.....	7		
4.2	Zaistenie detskej autosedačky A (76 – 105 cm).....	7		
4.3	Uvoľnenie detskej autosedačky A (76 – 105 cm).....	10		
4.4	Zaistenie detskej autosedačky B1 (100 – 150 cm).....	11		
4.5	Uvoľnenie detskej autosedačky B1 (100 – 150 cm).....	13		
4.6	Zaistenie detskej autosedačky B2 (100 – 150 cm).....	14		
4.7	Uvoľnenie detskej autosedačky B2 (100 – 150 cm).....	15		
<b>5</b>	<b>Pripútanie a odopnutie.....</b>	<b>16</b>		
5.1	Pripútanie dieťaťa A (76 – 105 cm).....	16		
5.2	Pred každou jazdou skontrolujte A (76 – 105 cm).....	16		
5.3	Odopnutie dieťaťa A (76 – 105 cm).....	17		
5.4	Pripútanie dieťaťa B (100 – 150 cm).....	17		
5.5	Pred každou jazdou skontrolujte B (100 – 150 cm).....	18		
5.6	Odopnutie dieťaťa B (100 – 150 cm).....	18		
<b>6</b>	<b>Zmena spôsobu zaistenia.....</b>	<b>19</b>		
6.1	Prestavenie na spôsob zaistenia B (100 – 150 cm).....	19		
6.2	Prestavenie na spôsob zaistenia A (76 – 105	21		

# 1 Vysvetlenie symbolov

## Výstražné upozornenia

V tomto návode na použitie sú uvedené výstražné upozornenia, ktoré poukazujú na možné nebezpečné situácie. Výstražné upozornenia vás informujú o nasledujúcich bodoch:

- stupeň nebezpečenstva,
- druh a zdroj nebezpečenstva,
- následky pri nerespektovaní pokynov,
- opatrenia na odvrátenie nebezpečenstva.

Výstražné upozornenia sú zobrazené takto:

## **VAROVANIE**

### druh a zdroj nebezpečenstva

následky pri nerespektovaní pokynov

- ▶ Opatrenia na odvrátenie nebezpečenstva

Stupeň nebezpečenstva	Význam
NEBEZPEČENSTVO	Označuje nebezpečné situácie, ktoré, ak sa im nevyhnete, vedú k ťažkým poraneniam alebo smrti.
VAROVANIE	Poukazuje na nebezpečnú situáciu, ktorá, ak sa jej nevyhnete, môže viesť k ťažkým poraneniam alebo smrti.
POZOR	Poukazuje na nebezpečnú situáciu, ktorá ak sa jej nevyhnete, môže viesť k ľahkým až stredne ťažkým poraneniam.
UPOZORNENIE	Upozorňuje na situácie, ktoré môžu viesť k vecným škodám.

## Značky a symboly

 Upozorňuje vás na dôležité informácie.

## Jednotlivý krok postupu

▶ ...

## Krok postupu

1. Vyzýva vás ku konaniu.
2. Definované poradie krokov postupu.
3. ...

## Výsledok konania

✓ Tu nájdete výsledok poradia krokov postupu.

## 2 Bezpečnosť

### 2.1 Návod na použitie

Tento návod na použitie je súčasťou výrobku a pomáha zaistiť bezpečné použitie. Nedodržanie môže mať za následok smrteľné zranenia. Ak vám niečo nie je jasné, výrobok nepoužívajte a ihneď kontaktujte svojho odborného predajcu.

- ▶ Prečítajte si tento návod na použitie.

### 2.2 Účel použitia

Tento výrobok bol navrhnutý, testovaný a schválený v súlade s normou UN R129/03.

Tento výrobok je určený na zaistenie dieťaťa vo vozidle.

Výrobok je povolený pre nasledujúce údaje:

Označenie	Hodnota
Telesná výška	Od 15 mesiacov a 76 – 150 cm
Telesná hmotnosť	≤ 22 kg

Tento výrobok používajte na sedadlách vozidla v polohe v smere jazdy.

Upravením výrobku sa schválenie stáva neplatným. Zmeny môže vykonávať iba výrobca. Nálepky na výrobku sú dôležitou súčasťou výrobku.

- ▶ Na výrobku nevykonávajte žiadne úpravy.
- ▶ Z výrobku neodstraňujte žiadne nálepky.

### 2.3 Chybné použitie

- ▶ Výrobok nepoužívajte ako hračku.
- ▶ Výrobok nepoužívajte ako sedadlo mimo vozidla, a to ani na skúšobné sedenie.
- ▶ Na zaistenie detskej sedačky používajte výhradne tie upevňovacie body, ktoré sú popísané v tomto návode na použitie.
- ▶ Nikdy nezaistujte výrobok pomocou 2-bodového pásu.
- ▶ Dbajte nato, aby výrobok nebol zaseknutý medzi tvrdými predmetmi (dvere vozidla, koľajničky sedadla atď.).
- ▶ Výrobok uchovávajte mimo dosahu vlhkosti, mokra, tekutín, prachu a soľnej hmlý.
- ▶ Na výrobok nepokladajte ťažké predmety.
- ▶ Časť výrobku nikdy nemažte ani naolejujte.
- ▶ Citlivé poťahy sedadiel vozidla sa môžu poškodiť. Použite podložku Britax Römer pre detskú autosedačku. Je dostupná samostatne.

### 2.4 Bezpečnostné upozornenia

**Nebezpečenstvo poranenia poškodenou detskou sedačkou**

V prípade nehody s nárazovou rýchlosťou vyššou ako 10 km/h môže dôjsť za určitých okolností k poškodeniu detskej sedačky bez toho, aby bolo poškodenie okamžite viditeľné. Pri ďalšej nehode môžu v dôsledku toho vzniknúť vážne zranenia.

- ▶ Z dôvodu nehody výrobok vymeňte.
- ▶ Poškodený výrobok (aj keď spadol na zem) nechajte skontrolovať.
- ▶ Pravidelne kontrolujte všetky dôležité časti, či nie sú poškodené.
- ▶ Uistite sa, že všetky mechanické komponenty fungujú.

**Nebezpečenstvo popálenia na horúcich komponentoch**

Komponenty výrobku sa môžu zohrievať slnečným žiarením. Detská pokožka je citlivá, a preto sa môže zraniť.

- ▶ Ak výrobok nepoužívate, chráňte ho pred intenzívnym priamym slnečným žiarením.

**Nebezpečenstvo poranenia počas používania**

Vo vozidle môže teplota nebezpečne rýchlo stúpať. Navyše aj vystúpenie na jazdnom pruhu môže byť nebezpečné.

- ▶ Nikdy nenechávajte dieťa vo vozidle bez dozoru.
- ▶ Detskú autosedačku zaistujte a vyberajte iba na tej strane vozidla, ktorá smeruje k chodníku.

**Nebezpečenstvo poranenia nezabezpečenými predmetmi**

V prípade núdzového brzdenia alebo nehody môžu nezabezpečené predmety a osoby zraniť ostatných cestujúcich.

- ▶ Výrobok zaistujte výhradne len tak, ako je to popísané v tomto návode na použitie.
- ▶ Zaistite operadlá sedadiel vozidla (napr. sklápaceľné zadné sedadlo nechajte zapadnúť do polohy).
- ▶ Zaistite alebo odstráňte všetky ťažké predmety alebo predmety s ostrými hranami vo vozidle (napr. na odkladacej doske).
- ▶ Uistite sa, že všetky osoby vo vozidle sú pripútané.
- ▶ Uistite sa, že výrobok je vo vozidle vždy zaistený, a to aj vtedy, keď sa v ňom neprepravuje dieťa.

## 3 Nastavenia

### 3.1 Nastavenie opierky hlavy

❗ Nastavenie opierky hlavy závisí od spôsobu zaistenia (viď "Spôsoby zaistenia A a B", strana 7).

#### 3.1.1 Nastavenie opierky hlavy A (76 – 105 cm)

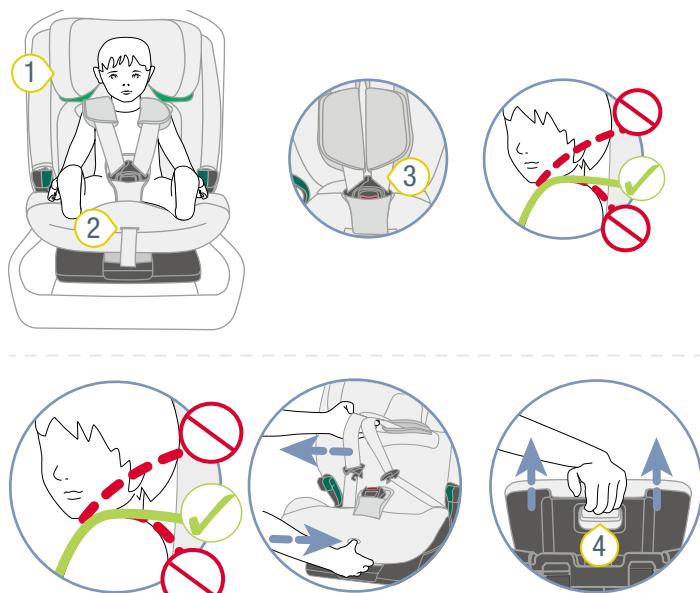

- 1 Opierka hlavy      3 Ramenné pásy  
2 Nastavovacie tlačidlo      4 Uvoľňovacie tlačidlo

1. Skontrolujte, či je opierka hlavy 1 nastavená na telesnú výšku dieťaťa.

❗ Ak je výstup ramenných pásov vo výške ramien dieťaťa, opierka hlavy je správne nastavená. Je povolená odchýlka do 3 cm. Spoločnosť Britax Römer však odporúča nastaviť výstup ramenných pásov podľa výšky ramien dieťaťa.

- Keď opierka hlavy **nie je** správne nastavená, postupujte podľa nasledujúcich krokov.

2. Ak chcete bezpečnostné pásy uvoľniť, stlačte nastavovacie tlačidlo 2 a naraz potiahnite oba ramenné pásy 3 smerom dopredu.

❗ Ramenné vankúšiky **nie sú** spojené s ramennými pásmi. Ťahaním za ramenné vankúšiky sa bezpečnostné pásy **neuvoľnia**. Ťahajte výhradne za ramenné pásy.

3. Držte stlačené uvoľňovacie tlačidlo 4 a opierku hlavy 1 posuňte až k správnej výške ramien.

4. Skontrolujte, či opierka hlavy 1 je správne zaistená tak, že zatlačíte opierku hlavy 1 smerom nadol.

- ✓ Opierka hlavy 1 je nastavená na telesnú výšku dieťaťa.
- ✓ Opierka hlavy 1 je zaistená.

#### 3.1.2 Nastavenie opierky hlavy B (100 – 150 cm)

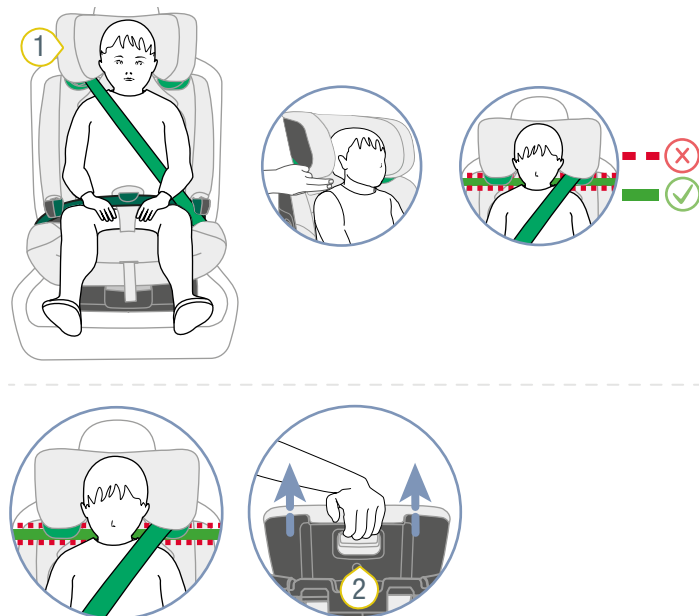

- 1 Opierka hlavy      2 Uvoľňovacie tlačidlo

❗ Opierka hlavy má zámok. Zámok zodpovedá telesnej výške približne 125 cm. Hornú časť môžete uvoľniť na približne 125 cm až 150 cm (viď "Uvoľnenie hornej časti", strana 5).

1. Skontrolujte, či je opierka hlavy 1 nastavená na telesnú výšku dieťaťa.

❗ Opierka hlavy je správne nastavená, ak je vyššie ako výška ramien dieťaťa na šírku dvoch prstov.

- Keď opierka hlavy nie je správne nastavená, postupujte podľa nasledujúcich krokov.

2. Držte stlačené uvoľňovacie tlačidlo 2 a opierku hlavy 1 posuňte až k správnej výške ramien.

3. Skontrolujte, či opierka hlavy 1 je správne zaistená tak, že zatlačíte opierku hlavy 1 smerom nadol.

- ✓ Opierka hlavy 1 je nastavená na telesnú výšku dieťaťa.
- ✓ Opierka hlavy 1 je zaistená.

#### 3.1.3 Uvoľnenie hornej časti

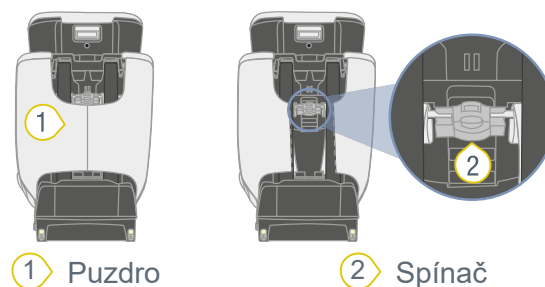

- 1 Puzdro      2 Spínač

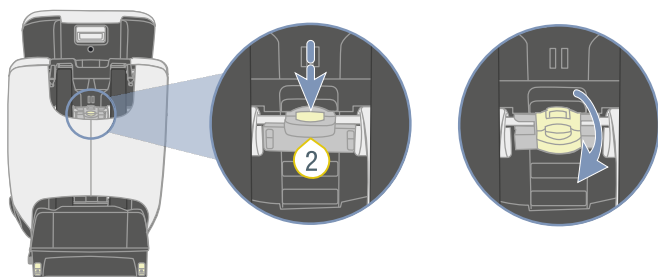

1. Opierku hlavy čo najviac vysuňte.
  2. Podržte stlačené tlačidlo spínača **2**.
  3. Vyklopte spínač **2** smerom nahor.
- ✓ Spínač **2** je zaistený v hornej polohe.

① Opierku hlavy je možné nastaviť na telesné výšky v rozsahu 125 cm až 150 cm (viď "Nastavenie opierky hlavy", strana 5).

## 3.2 Nastavenie uhla sedenia

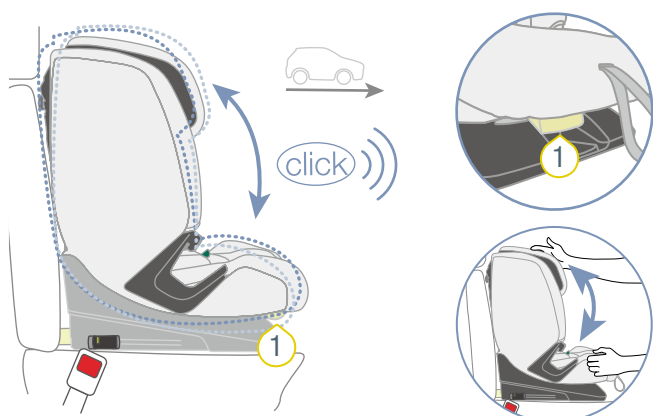

### ① Nastavovacia rukoväť

① Škrupinu sedadla možno používať v rôznych uhloch sklonu.

1. Potiahnite nastavovaciu rukoväť **1** smerom dopredu a posuňte škrupinu sedadla do požadovanej polohy.
- ✓ Škrupina sedadla počuteľne zapadne na miesto.
2. Ťahom za škrupinu sedadla skontrolujte, či je škrupina zaistená.

① Pre spôsoby zaistenia **B1** a **B2** platí nasledovné (viď "Spôsoby zaistenia A a B", strana 7): Ak zmeníte uhol sedenia, bezpečnostný pás vozidla sa môže uvoľniť. Skontrolujte, či je bezpečnostný pás vozidla napnutý.

# 4 Použitie vo vozidle

## 4.1 Spôsoby zaistenia A a B

**i** Detská autosedačka je schválená pre deti s telesnou výškou od 76 cm do 150 cm. Na optimálne zaistenie dieťaťa existujú dva spôsoby zaistenia **A** a **B**. Každý spôsob zaistenia bol vyvinutý pre určitý rozsah telesnej výšky. Detskú autosedačku zaistíte podľa výšky dieťaťa, ktoré chcete zaistiť.

Telesná výška dieťaťa	Spôsob zaistenia
76 cm - 105 cm Od 15 mesiacov Maximálna telesná hmotnosť 22 kg	<b>A</b>
100 cm - 150 cm	<b>B</b>

**i** Tento výrobok sa dodáva s konfiguráciou spôsobu zaistenia **A**. Ach chcete použiť spôsob zaistenia **B**, musíte zmeniť spôsob zaistenia (viď "Zmena spôsobu zaistenia", strana 19).

### 4.1.1 Spôsob zaistenia A (76 – 105 cm)

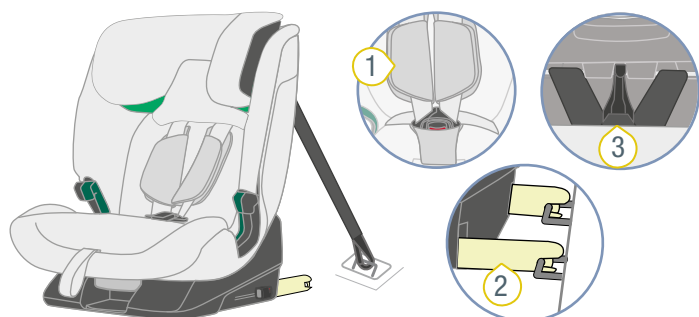

- 1** 5-bodový pás
- 2** ISOFIX
- 3** TopTether

Pri spôsobe zaistenia **A** je dieťa v detskej autosedačke zaistené 5-bodovým pásom **1**. Detská autosedačka je k sedadlu vozidla pripevnená pomocou systémov ISOFIX **2** a pásu TopTether **3**.

### 4.1.2 Spôsob zaistenia B (100 – 150 cm)

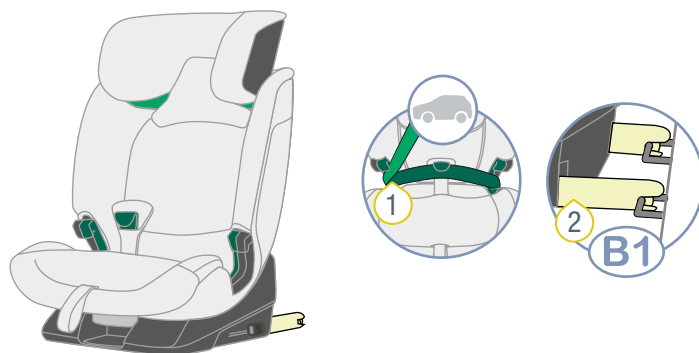

- 1** 3-bodový pás
- 2** ISOFIX

Pri spôsobe zaistenia **B** je dieťa v detskej autosedačke zaistené 3-bodovým pásom **1** sedadla vozidla. Ak má vaše vozidlo systém ISOFIX **2**, detskú autosedačku môžete dodatočne upevniť pomocou systému ISOFIX **2**.

Spôsob zaistenia	Špecifikácia
<b>B1</b>	3-bodový pás a ISOFIX
<b>B2</b>	3-bodový pás

**i** Spoločnosť Britax Römer odporúča spôsob zaistenia **B1**.

## 4.2 Zaistenie detskej autosedačky A (76 – 105 cm)

### 4.2.1 Vybratie sedadla

1. Vyberte vhodné sedadlo.
  - Vhodné sú sedadlá vozidla so schválením i-Size.
  - i** V ojedinelých prípadoch je nastavenie detskej autosedačky na sedadlách vozidla so schválením i-Size iba obmedzené.
  - Vhodné sú sedadlá vozidla s držiakmi ISOFIX, ktoré skontrolovala a schválila naša spoločnosť. Nájdete ich v našom zozname typov na [www.britax-roemer.com](http://www.britax-roemer.com).
  - Pre použitie sú schválené iba sedadlá vozidla v smere jazdy.

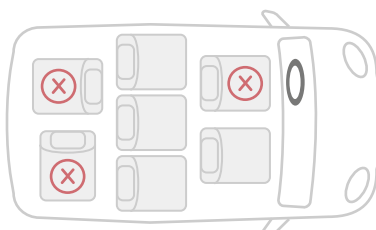

2. Dodržiavajte a riadte sa manuálom vozidla.

❗ Spoločnosť Britax Römer odporúča umiestniť sedadlá vozidla takto.

#### Pri použití na prednom sedadle:

- ▶ Predné sedadlo posuňte čo najviac dozadu.

#### Pri použití na zadnom sedadle:

- ▶ Zadné sedadlo posuňte čo najviac dozadu.
- ▶ Predné sedadlo posuňte čo najviac dopredu.

### 4.2.2 Pripevnenie vkladacích pomôcok

❗ Vkladacie pomôcky uľahčujú pripojenie zaistovacieho ramena ISOFIX detskej autosedačky s držiakmi ISOFIX sedadla vozidla. Určité vozidlá už majú integrované vkladacie pomôcky. Skontrolujte, či vozidlo už má integrované vkladacie pomôcky. Ak ich vozidlo nemá, spoločnosť Britax Römer odporúča použitie vkladacích pomôcok. Tieto sú súčasťou rozsahu dodávky detskej autosedačky.

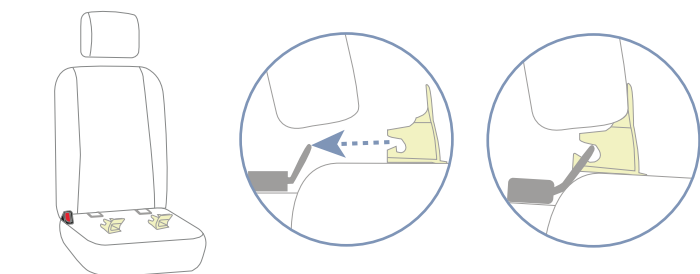
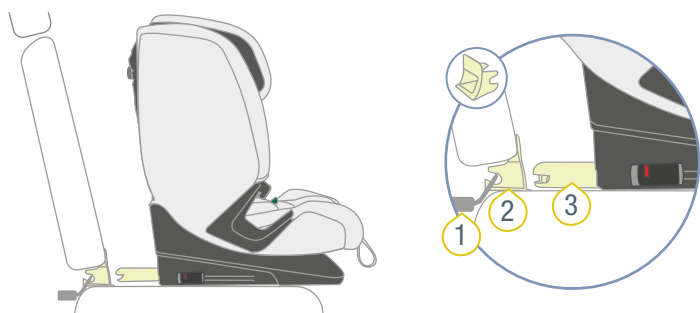

① Držiak ISOFIX

③ Zaistovacie rameno ISOFIX

② Vkladacia pomôcka

- ▶ Upnite dve vkladacie pomôcky 2 tak, aby výrez ukazoval smerom hore na držiak ISOFIX 1 sedadla vozidla.

❗ V prípade sedadiel vozidla so sklopným operadlom sa musia pred sklopením operadla vkladacie pomôcky 2 opäť odstrániť.

### 4.2.3 Príprava pásu TopTether

#### ⚠ VAROVANIE

#### Nebezpečenstvo poranenia v dôsledku nezaisteného pásu TopTether

Detská autosedačka je zaistená, keď je pás TopTether pripevnený k schválenému kotviacemu bodu pásu TopTether pomocou karabíny. Nedodržanie môže mať za následok ťažké alebo smrteľné zranenia.

- ▶ Používajte iba kotviaci bod pre pás TopTether schválený výrobcom vozidla.
- ▶ Na upevnenie pásu TopTether **nikdy** nepoužívajte háčiky na batožiny.
- ▶ Dodržiavajte a riadte sa manuálom vozidla.
- ▶ Kotviace body pre pás TopTether sú vo vozidle označené týmto symbolom.





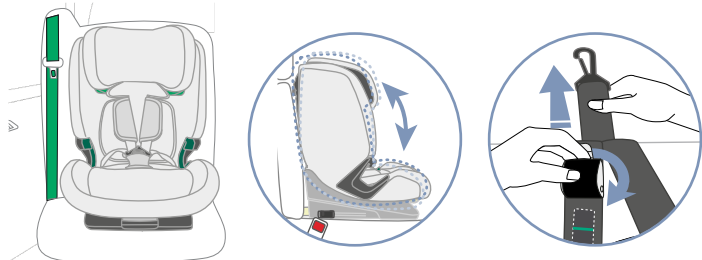
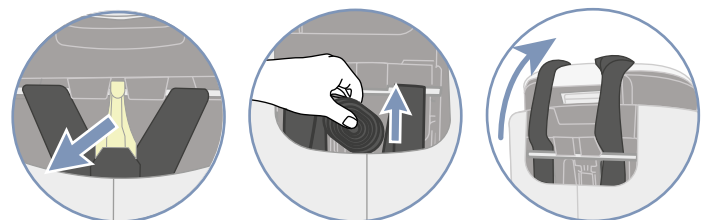
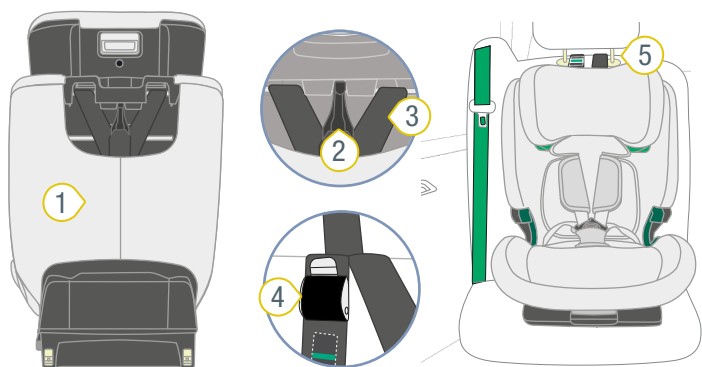

- ① Puzdro
- ② Karabína
- ③ Bezpečnostný pás
- ④ Kovový jazýček
- ⑤ Bočnice opierky hlavy vozidla
- ⑥ Kotviaci bod

1. Vyveste karabínu 2 pásu TopTether zo zadnej časti detskej autosedačky.
2. Vyberte pás 3 z puzdra 1.
3. Pás 3 umiestnite na detskú autosedačku.
4. Detskú autosedačku umiestnite v smere jazdy na vybrané sedadlo vozidla.
5. Prispôbte uhol operadla na sedadlo vozidla.

ⓘ Medzera medzi sedadlom vozidla a detskou autosedačkou by mala byť čo najmenšia.

6. Pás 3 sa predĺži zatlačením kovového jazýčka 4 smerom od pásu 3 a zatahnutím za karabínu 2.

7. Karabínu 2 umiestnite do stredu medzi bočnice opierky hlavy vozidla 5.

ⓘ Ak je opierka hlavy zabudovaná do sedadla vozidla, vedzte karabínu a pás okolo opierky hlavy. Použite stranu, ktorá je bližšie ku kotviacemu bodu vozidla.

8. Zaháknite karabínu 2 do kotviaceho bodu 6 vozidla.

ⓘ V závislosti od vozidla sa kotviaci bod nachádza napríklad na sedadle vozidla alebo v batožinovom priestore. Dodržiavajte a riaďte sa manuálom vozidla.

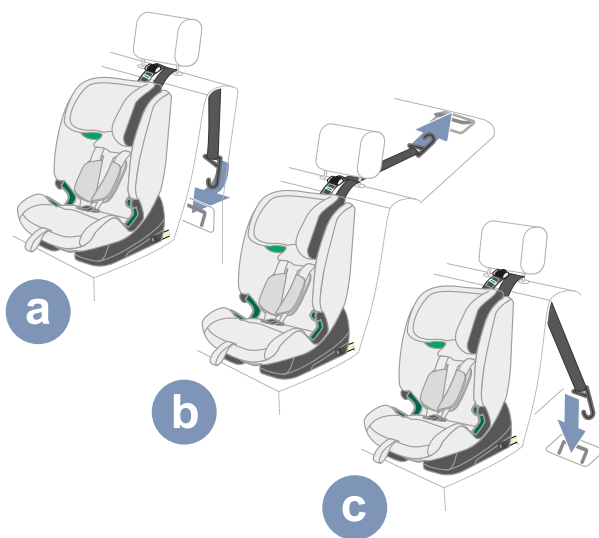

- ✓ Karabína 2 je zaistená pomocou kotviaceho bodu.
- ✓ Pás TopTether je pripravený.

#### 4.2.4 Upevnenie systému ISOFIX

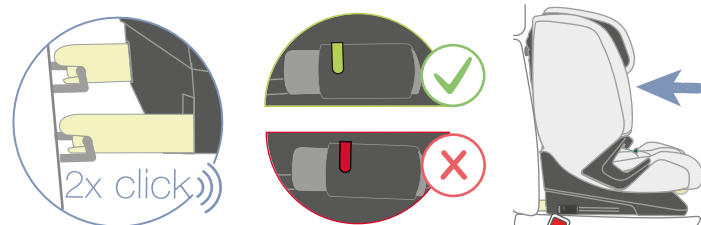
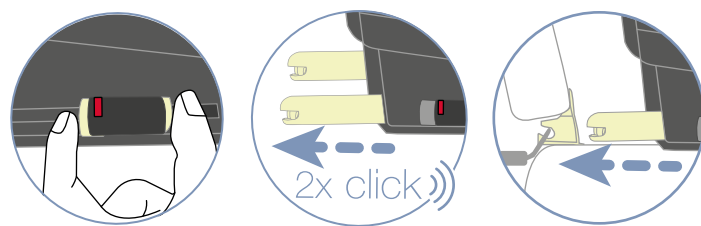
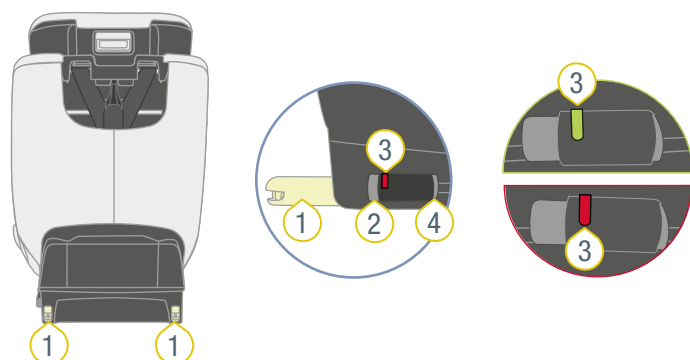

- ① Zaisťovacie rameno
- ② Uvoľňovacie tlačidlo
- ③ Indikátor ISOFIX
- ④ Poistné tlačidlo

1. Stlačte poistné tlačidlo **4** a uvoľňovacie tlačidlo **2** proti sebe a maximálne vysuňte zaisťovacie rameno ISOFIX **1**.
- ✓ Zaisťovacie rameno ISOFIX **1** počuteľne zapadne.
2. Maximálne vysuňte aj druhé zaisťovacie rameno ISOFIX **1**.
- ✓ Druhé zaisťovacie rameno ISOFIX **1** počuteľne zapadne.
- ✓ Obe zaisťovacie ramená ISOFIX **1** sú vysunuté na maximum.
3. Zaisťovacie ramená ISOFIX **1** pripojte k držiakom ISOFIX sedadla vozidla.

① Zaisťovacie ramená ISOFIX možno zasunúť, keď sú zacvaknuté v držiakoch ISOFIX sedadla vozidla.

- ✓ Obe zaisťovacie ramená ISOFIX **1** počuteľne zapadnú na miesto.
- ✓ Oba indikátory ISOFIX **3** zobrazujú zelenú farbu.

**⚠ VAROVANIE** Nebezpečenstvo poranenia v dôsledku nezaistenej detskej autosedačky. Uistite sa, že obe zaisťovacie ramená ISOFIX úplne zapadli na miesto. Oba indikátory ISOFIX musia zobrazovať zelenú farbu.

4. Napnite spojenie ISOFIX silným zatlačením detskej autosedačky do operadla sedadla vozidla.

**TIP** Čím je viac napnuté, tým je vyšší ochranný účinok.

5. Zvýšte napnutie spojenia ISOFIX silným stlačením bočnej strany v prednej časti výrobku.

**TIP** Odporúčame, aby ste výrobok stláčali striedavo doľava a doprava.

6. Skontrolujte, či sú zaisťovacie ramená ISOFIX **1** v rovnakej polohe.

① Polohy zaisťovacích ramien ISOFIX sú na výrobku označené číslami. Tieto čísla nájdete nad indikátormi ISOFIX. Oba indikátory ISOFIX musia ukazovať na rovnaké číslo.

7. Skontrolujte, či sú zaisťovacie ramená ISOFIX **1** pripojené k držiakom ISOFIX na oboch stranách tak, že za detskú autosedačku zatiahnete.

- ✓ Ak nie je možné uvoľniť žiadne zo zaisťovacích ramien ISOFIX **1**, obidve sú bezpečne spojené s vozidlom.

1. Uistite sa, že pás TopTether **1** nie je zaseknutý medzi detskou autosedačkou a sedadlom vozidla.
2. Napnite pás TopTether **1** zatahnutím za pás.  
**TIP** Napínajte pás TopTether **1**, kým indikátor pásu TopTether **2** nezobrazí zelenú farbu na šírku jedného prsta.

## 4.3 Uvoľnenie detskej autosedačky A (76 – 105 cm)

### **⚠ VAROVANIE**

#### Nebezpečenstvo poranenia nezabezpečenými predmetmi

V prípade núdzového brzdzenia alebo nehody môže nezaistená detská autosedačka zraniť cestujúcich vo vozidle.

- ▶ Detskú autosedačku vždy vo vozidle upevnite, aj keď sa v nej neprepravuje žiadne dieťa.

### 4.2.5 Napnutie pásu TopTether

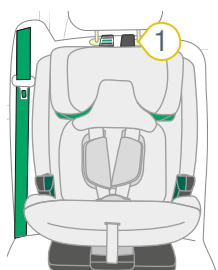

① TopTether

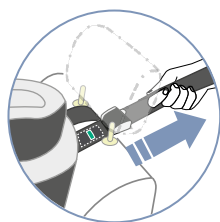

② Indikátor systému TopTether

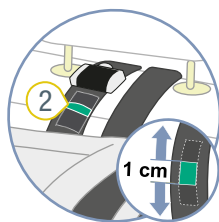

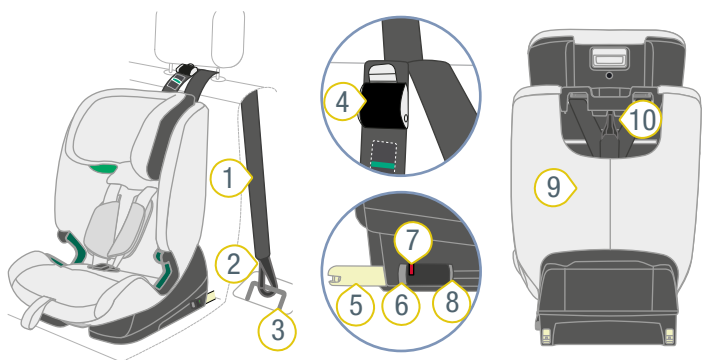

6. Pás 1 systému TopTether umiestnite do puzdra 9.
7. Zaháknite karabínu 2 pásu do upevnenia 10.

## 4.4 Zaistenie detskej autosedačky B1 (100 – 150 cm)

### 4.4.1 Príprava detskej autosedačky

- ⓘ Tento výrobok sa dodáva s konfiguráciou spôsobu zaistenia **A**. Ak chcete použiť spôsob zaistenia **B**, musíte zmeniť spôsob zaistenia (viď "Zmena spôsobu zaistenia", strana 19).

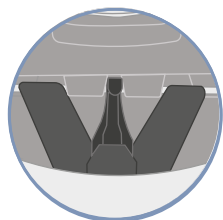
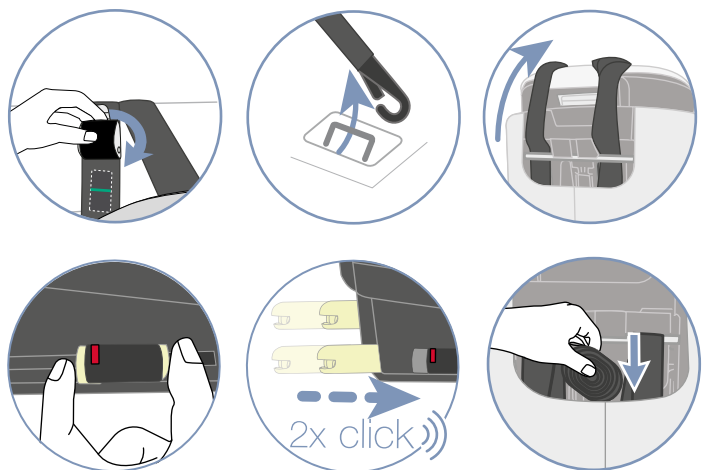

- |                             |                        |
|-----------------------------|------------------------|
| ① Pás                       | ⑥ Uvoľňovacie tlačidlo |
| ② Karabína                  | ⑦ Indikátor ISOFIX     |
| ③ Kotviaci bod              | ⑧ Poistné tlačidlo     |
| ④ Kovový jazýček            | ⑨ Puzdro               |
| ⑤ Zaisťovacie rameno ISOFIX | ⑩ Pripevnenie          |

1. Uvoľnite pás TopTether zatlačením kovového jazýčka 4 smerom od pásu 1.
2. Vyveste karabínu 2 z kotviaceho bodu 3 vozidla.
3. Umiestnite pás TopTether dopredu cez detskú autosedačku.
4. Stlačte poistné tlačidlo 8 a uvoľňovacie tlačidlo 6 proti sebe a zasuňte zaisťovacie rameno ISOFIX 5 naspäť do spodnej časti sedadla.

ⓘ Ak uvoľňovacie tlačidlo nie je možné stlačiť, zaisťovacie rameno ISOFIX nie je zaistené. Zatiahnite za sedadlo.

5. Zasuňte aj druhé zaisťovacie rameno ISOFIX 5 naspäť do spodnej časti sedadla.
- ✓ Obe zaisťovacie ramená ISOFIX a vozidlo sú chránené proti poškodeniu.



- Uistite sa, že je detská autosedačka pripravená na spôsob zaistenia **B** (viď "Zmena spôsobu zaistenia", strana 19).

### 4.4.2 Vybratie sedadla

1. Vyberte vhodné sedadlo.
    - Vhodné sú sedadlá vozidla so schválením i-Size.
- ⓘ V ojedinelých prípadoch je nastavenie detskej autosedačky na sedadlách vozidla so schválením i-Size iba obmedzené.
- Vhodné sú sedadlá vozidla s držiakmi ISOFIX, ktoré skontrolovala a schválila naša spoločnosť. Nájdete ich v našom zozname typov na [www.britax-roemer.com](http://www.britax-roemer.com).
  - Pre použitie sú schválené iba sedadlá vozidla v smere jazdy.

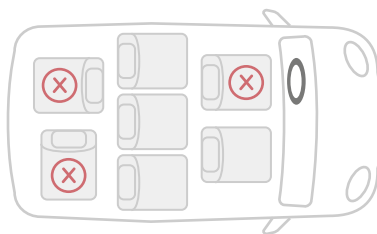

2. Dodržiavajte a riadte sa manuálom vozidla.

❗ Spoločnosť Britax Römer odporúča umiestniť sedadlá vozidla takto.

#### Pri použití na prednom sedadle:

► Predné sedadlo posuňte čo najviac dozadu.

#### Pri použití na zadnom sedadle:

► Zadné sedadlo posuňte čo najviac dozadu.  
► Predné sedadlo posuňte čo najviac dopredu.

### 4.4.3 Pripevnenie vkladacích pomôcok

❗ Vkladacie pomôcky uľahčujú pripojenie zaisťovacieho ramena ISOFIX detskej autosedačky s držiakmi ISOFIX sedadla vozidla. Určité vozidlá už majú integrované vkladacie pomôcky. Skontrolujte, či vozidlo už má integrované vkladacie pomôcky. Ak ich vozidlo nemá, spoločnosť Britax Römer odporúča použitie vkladacích pomôcok. Tieto sú súčasťou rozsahu dodávky detskej autosedačky.

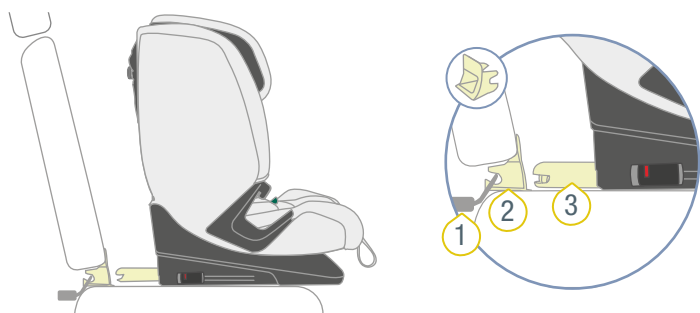

① Držiak ISOFIX

③ Zaisťovacie rameno ISOFIX

② Vkladacia pomôcka

► Upnite dve vkladacie pomôcky 2 tak, aby výrez ukazoval smerom hore na držiak ISOFIX 1 sedadla vozidla.

❗ V prípade sedadiel vozidla so sklopným operadlom sa musia pred sklopením operadla vkladacie pomôcky 2 opäť odstrániť.

### 4.4.4 Upevnenie systému ISOFIX

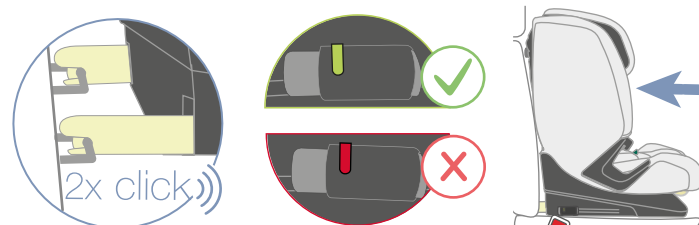
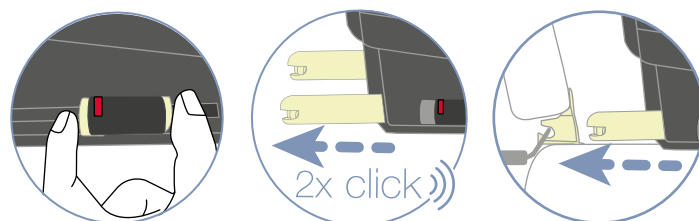
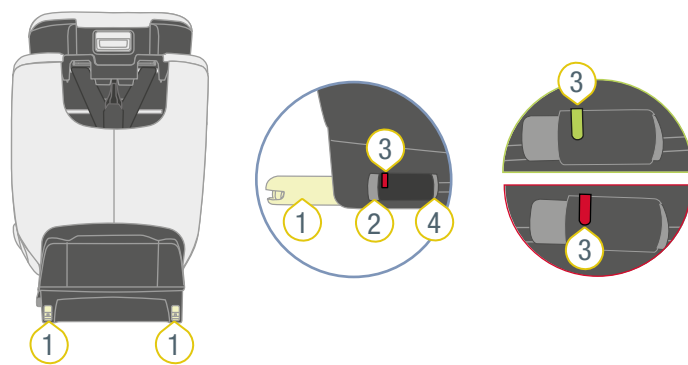

① Zaisťovacie rameno ISOFIX

③ Indikátor ISOFIX

② Uvoľňovacie tlačidlo

④ Poistné tlačidlo

1. Stlačte poistné tlačidlo 4 a uvoľňovacie tlačidlo 2 proti sebe a maximálne vysuňte zaisťovacie rameno ISOFIX 1.

✓ Zaisťovacie rameno ISOFIX 1 počuteľne zapadne.

2. Maximálne vysuňte aj druhé zaisťovacie rameno ISOFIX 1.

✓ Druhé zaisťovacie rameno ISOFIX 1 počuteľne zapadne.

✓ Obe zaisťovacie ramená ISOFIX 1 sú vysunuté na maximum.

3. Zaisťovacie ramená ISOFIX 1 pripojte k držiakom ISOFIX sedadla vozidla.

❗ Zaisťovacie ramená ISOFIX možno zasunúť, keď sú zacvaknuté v držiakoch ISOFIX sedadla vozidla.

✓ Obe zaisťovacie ramená ISOFIX 1 počuteľne zapadnú na miesto.

✓ Oba indikátory ISOFIX 3 zobrazujú zelenú farbu.

⚠ **VAROVANIE** Nebezpečenstvo poranenia v dôsledku nezaistenej detskej autosedačky. Uistite sa, že obe zaisťovacie ramená ISOFIX úplne zapadli na miesto. Oba indikátory ISOFIX musia zobrazovať zelenú farbu.

4. Napnite spojenie ISOFIX silným zatlačením detskej autosedačky do operadla sedadla vozidla.

**TIP** Čím je viac napnuté, tým je vyšší ochranný účinok.

- Zvýšte napnutie spojenia ISOFIX silným stlačením bočnej strany v prednej časti výrobku.

**TIP** Odporúčame, aby ste výrobok stláčali striedavo doľava a doprava.

- Skontrolujte, či sú zaisťovacie ramená ISOFIX **1** v rovnakej polohe.

**i** Polohy zaisťovacích ramien ISOFIX sú na výrobku označené číslami. Tieto čísla nájdete nad indikátormi ISOFIX. Oba indikátory ISOFIX musia ukazovať na rovnaké číslo.

- Skontrolujte, či sú zaisťovacie ramená ISOFIX **1** pripojené k držiakom ISOFIX na oboch stranách tak, že za detskú autosedačku zatiahnete.

✓ Ak nie je možné uvoľniť žiadne zo zaisťovacích ramien ISOFIX **1**, obidve sú bezpečne spojené s vozidlom.

#### 4.4.5 Zaistenie bezpečnostného pásu vozidla

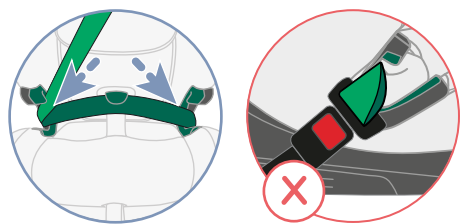
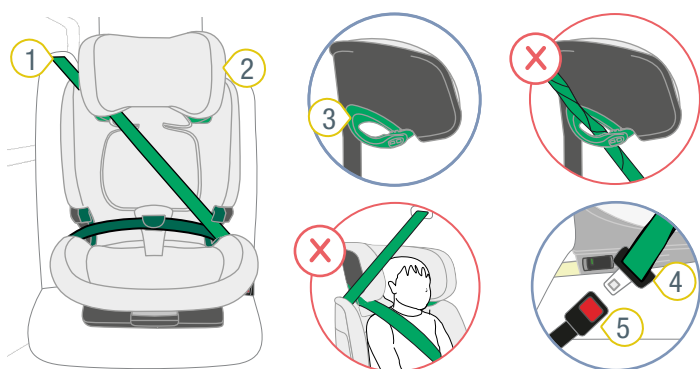

- |                                   |  |
|-----------------------------------|--|
| <b>1</b> Diagonálny pás           | <b>4</b> Jazyček zámku                     |
| <b>2</b> Opierka hlavy            | <b>5</b> Zámok bezpečnostného pásu vozidla |
| <b>3</b> Svetlozelený držiak pásu |  |

- Opierku hlavy **2** prestavte do najvyššej polohy.
- Otvorte svetlozelený držiak pásu **3**.
- Vložte diagonálny pás **1** do svetlozeleného držiaka pásu **3** opierky hlavy **2**.

**VAROVANIE** Nebezpečenstvo poranenia v dôsledku nesprávneho smerovania pásu. Diagonálny pás musí ukazovať oproti smeru orientácie detskej autosedačky. Iné smerovania pásov negatívne ovplyvňujú bezpečnosť.

- Skontrolujte smerovanie pásu.
- Uistite sa, že diagonálny pás ukazuje oproti smeru orientácie detskej autosedačky.
- **Nepoužívajte** detskú autosedačku na sedadle vozidla, ak pás smeruje dopredu.

- Zacvaknite jazyček zámku **4** do zámku bezpečnostného pásu vozidla **5**.
- Vložte bezpečnostný panvový pás do oboch tmavozelených vedení pásu.
- Diagonálny pás **1** vložte na bočnej strane zámku bezpečnostného pásu vozidla **5** do tmavozeleného vedenia pásu.

**VAROVANIE** Nebezpečenstvo poranenia v dôsledku nesprávneho prenosu síl.

- Skontrolujte polohu zámku bezpečnostného pásu vozidla.
- **Nepoužívajte** detskú autosedačku na sedadle vozidla, ak sa zámok bezpečnostného pásu vozidla nachádza v oblasti tmavozeleného vedenia pásu.

## 4.5 Uvoľnenie detskej autosedačky B1 (100 – 150 cm)

### **VAROVANIE**

**Nebezpečenstvo poranenia nezabezpečenými predmetmi**

V prípade núdzového brzdzenia alebo nehody môže nezaisťovaná detská autosedačka zraniť cestujúcich vo vozidle.

- Detskú autosedačku vždy vo vozidle upevnite, aj keď sa v nej neprepravuje žiadne dieťa.

- 3-bodový pás **2** uvoľníte stlačením uvoľňovacieho tlačidla na zámku bezpečnostného pásu vozidla **1**.
- Svetlozelený držiak pásu **3** otvorte stlačením tlačidla na držiaku pásu **4** smerom dozadu.
- Vytiahnite diagonálny pás z držiaka pásu **3**.
- Stlačte poistné tlačidlo **7** a uvoľňovacie tlačidlo **5** proti sebe a zasuňte zaisťovacie rameno ISOFIX **4** naspäť do spodnej časti sedadla.

**i** Ak uvoľňovacie tlačidlo nie je možné stlačiť, zaisťovacie rameno ISOFIX nie je zaistené. Zatiahnite za sedadlo.

- Zasuňte aj druhé zaisťovacie rameno ISOFIX **4** naspäť do spodnej časti sedadla.
- ✓ Obe zaisťovacie ramená ISOFIX a vozidlo sú chránené proti poškodeniu.

## 4.6 Zaistenie detskej autosedačky B2 (100 – 150 cm)

### 4.6.1 Príprava detskej autosedačky

- ⓘ Tento výrobok sa dodáva s konfiguráciou spôsobu zaistenia **A**. Ak chcete použiť spôsob zaistenia **B**, musíte zmeniť spôsob zaistenia (viď "Zmena spôsobu zaistenia", strana 19).



- Uistite sa, že je detská autosedačka pripravená na spôsob zaistenia **B** (viď "Zmena spôsobu zaistenia", strana 19).

### 4.6.2 Vybratie sedadla

1. Vyberte vhodné sedadlo.
  - Vhodné sú sedadlá vozidla so schválením i-Size.
  - ⓘ V ojedinelých prípadoch je nastavenie detskej autosedačky na sedadlách vozidla so schválením i-Size iba obmedzené.
  - Vhodné sú sedadlá vozidla s 3-bodovým pásom.
  - Pre použitie sú schválené iba sedadlá vozidla v smere jazdy.

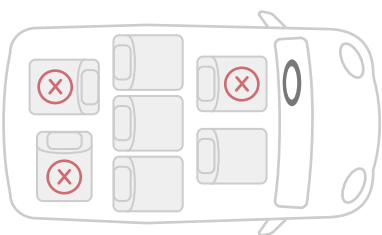

2. Dodržiavajte a riadte sa manuálom vozidla.

- ⓘ Spoločnosť Britax Römer odporúča umiestniť sedadlá vozidla takto.

#### Pri použití na prednom sedadle:

- Predné sedadlo posuňte čo najviac dozadu.

#### Pri použití na zadnom sedadle:

- Zadné sedadlo posuňte čo najviac dozadu.  
► Predné sedadlo posuňte čo najviac dopredu.

### 4.6.3 Umiestnenie autosedačky

- Umiestnite detskú autosedačku na sedadlo vozidla tak, aby operadlo plošne priliehало na operadlo sedadla vozidla.

- ⓘ Ak opierka hlavy sedadla vozidla prekáža pri upevnení detskej autosedačky, odstráňte ju (pozri manuál vozidla). Odstránenú opierku hlavy upevnite na vhodné miesto.

### 4.6.4 Zaistenie bezpečnostného pásu vozidla

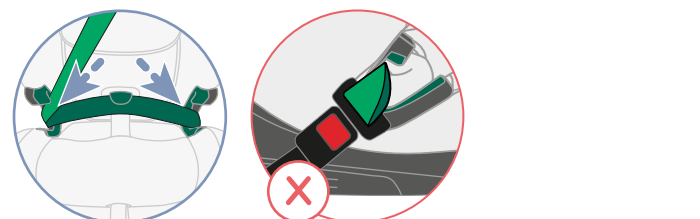
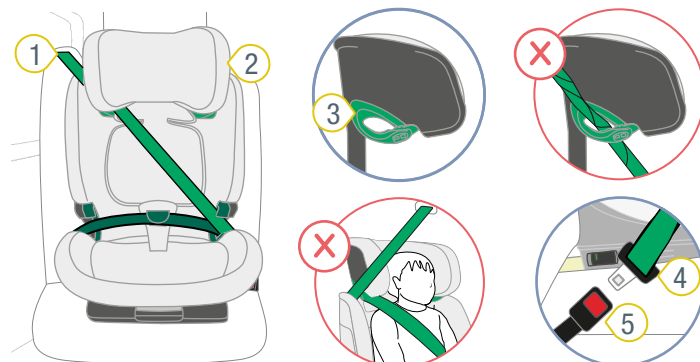

- |                             |                                      |
|-----------------------------|--------------------------------------|
| 1) Diagonálny pás           | 4) Jazyček zámku                     |
| 2) Opierka hlavy            | 5) Zámok bezpečnostného pásu vozidla |
| 3) Svetlozelený držiak pásu |                                      |

1. Opierku hlavy **2** prestavte do najvyššej polohy.
2. Otvorte svetlozelený držiak pásu **3**.
3. Vložte diagonálny pás **1** do svetlozeleného držiaka pásu **3** opierky hlavy **2**.

**VAROVANIE** Nebezpečenstvo poranenia v dôsledku nesprávneho smerovania pásu. Diagonálny pás musí ukazovať oproti smeru orientácie detskej autosedačky. Iné smerovania pásov negatívne ovplyvňujú bezpečnosť.

- ▶ Skontrolujte smerovanie pásu.
- ▶ Uistite sa, že diagonálny pás ukazuje oproti smeru orientácie detskej autosedačky.
- ▶ **Nepoužívajte** detskú autosedačku na sedadle vozidla, ak pás smeruje dopredu.

4. Zacvaknite jazýček zámku **4** do zámku bezpečnostného pásu vozidla **5**.
5. Vložte bezpečnostný panvový pás do oboch tmavozeleňých vedení pásu.
6. Diagonálny pás **1** vložte na bočnej strane zámku bezpečnostného pásu vozidla **5** do tmavozeleňého vedenia pásu.

**VAROVANIE** Nebezpečenstvo poranenia v dôsledku nesprávneho prenosu síl.

- ▶ Skontrolujte polohu zámku bezpečnostného pásu vozidla.
- ▶ **Nepoužívajte** detskú autosedačku na sedadle vozidla, ak sa zámok bezpečnostného pásu vozidla nachádza v oblasti tmavozeleňého vedenia pásu.

## 4.7 Uvoľnenie detskej autosedačky B2 (100 – 150 cm)

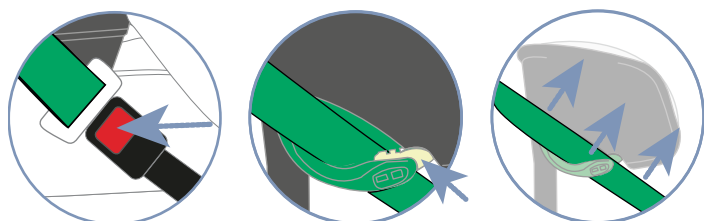
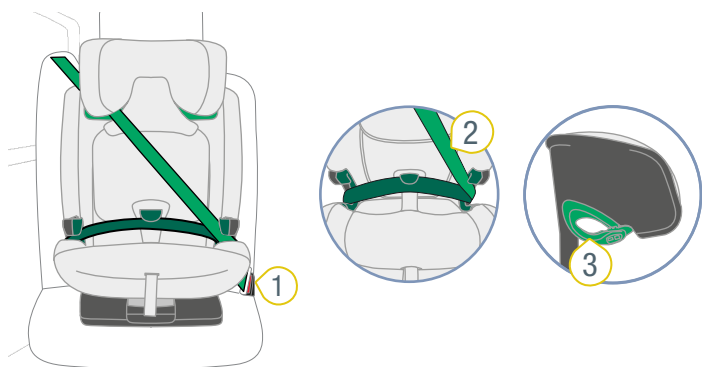

- ① Zámok bezpečnostného pásu vozidla      ③ Svetlozelený držiak pásu
- ② Diagonálny pás

1. 3-bodový pás uvoľníte stlačením uvoľňovacieho tlačidla na zámku bezpečnostného pásu vozidla **1**.
2. Svetlozelený držiak pásu **3** otvorte stlačením tlačidla na držiaku pásu smerom dozadu.
3. Vytiahnite diagonálny pás **2** z držiaka pásu **3**.

## 5 Pripútanie a odopnutie

❗ Pripútanie a odopínanie závisí od spôsobu zaistenia (viď "Spôsoby zaistenia A a B", strana 7).

### 5.1 Pripútanie dieťaťa A (76 – 105 cm)

#### ⚠ VAROVANIE

##### Nebezpečenstvo poranenia v dôsledku nedostatočného upevnenia bezpečnostného pásu

Nedostatočne upevnené oblasti bezpečnostného pásu vozidla sú tie, ktoré nie sú napnuté na tele dieťaťa. Nedostatočné upevnenie bezpečnostného pásu má negatívny vplyv na ochrannú funkciu sedačky.

- ▶ Uistite sa, že sú bezpečnostné pásy napnuté a nie prekrútené.
- ▶ Zabráňte tomu, aby malo dieťa pod bezpečnostným pásom hrubé oblečenie.

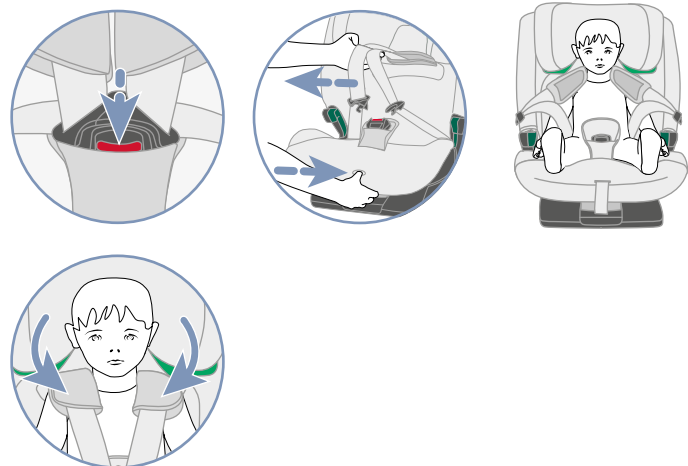
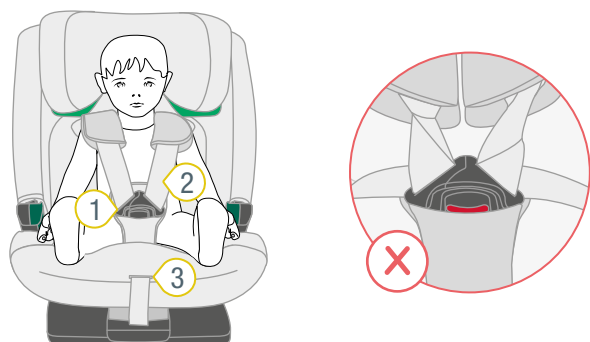

- ❶ Zámok bezpečnostného pásu
- ❷ Ramenný pás
- ❸ Nastavovacie tlačidlo ho pásu

1. Uistite sa, že detská autosedačka je zaistená pomocou spôsobu zaistenia **A** (viď "Použitie vo vozidle", strana 7).
2. Ak chcete bezpečnostné pásy uvoľniť, stlačte nastavovacie tlačidlo **3** a naraz potiahnite oba ramenné pásy **2** smerom dopredu.

❗ Ramenné vankúšiky **nie sú** spojené s ramennými pásmi. Ťahaním za ramenné vankúšiky sa bezpečnostné pásy **neuvoľnia**. Ťahajte výhradne za ramenné pásy.

3. Otvorte zámok bezpečnostného pásu **1** stlačením červeného tlačidla.
4. Presuňte zámok bezpečnostného pásu **1** smerom dopredu.
5. Posadte dieťa do škrupiny sedadla.
6. Ramenné pásy **2** položte cez ramená dieťaťa.

⚠ **VAROVANIE** Nebezpečenstvo poranenia v dôsledku nesprávneho zaistenia dieťaťa. Uistite sa, že ramenné pásy nie sú prekrútené alebo zamenené.

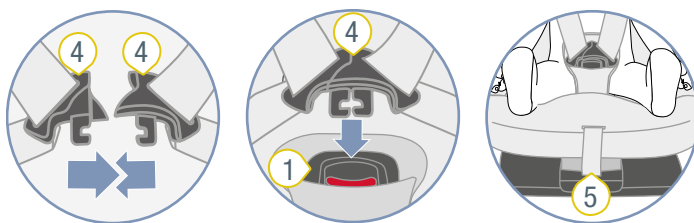

- ❶ Zámok bezpečnostného pásu
- ❷ Nastavovací pás
- ❸ Jazyčky zámku

7. Spojte oba jazyčky zámku **4**.
8. Zasuňte spojené jazyčky zámku **4** do spony zámku bezpečnostného pásu **1**.
- ✓ Jazyčky zámku **4** počuteľne zapadnú.
9. Ťahajte za nastavovací pás **5**, kým ramenné pásy **2** nebudú tesne priliehať k telu dieťaťa.

⚠ **VAROVANIE** Riziko poranenia brucha (oblasť mäkkých orgánov v bruchu). Zabezpečte, aby bedrové pásy boli čo najnižšie nad slabínami dieťaťa.

### 5.2 Pred každou jazdou skontrolujte A (76 – 105 cm)

Pre bezpečnosť dieťaťa skontrolujte pred každou jazdou autom nasledujúce body.

1. Detská autosedačka a dieťa sú zaistené pomocou spôsobu zaistenia **A**.
2. Obe zaistovacie ramená ISOFIX sú zaistené v držiakoch ISOFIX.
3. Obe zaistovacie ramená ISOFIX sú zasunuté v rovnakej vzdialenosti.
4. Oba indikátory ISOFIX zobrazujú zelenú farbu.



5. Pás TopTether je zaistený a napnutý.
6. Zelený indikátor pásu TopTethers je viditeľný na šírku prsta.
7. Bezpečnostné pásy detskej autosedačky tesne priliehajú k telu dieťaťa bez toho, aby sa zarezávali.
8. Opierka hlavy je správne nastavená.
9. Ramenné vankúšiky sa nachádzajú v správnej polohe pre dieťa.
10. Bezpečnostné pásy **nie sú** prekrútené **ani** zamenené.
11. Detská autosedačka sa používa v súlade s určením vzhľadom na vek a telesnú výšku dieťaťa (viď "Účel použitia", strana 4).

### ⚠ VAROVANIE

#### Nebezpečenstvo poranenia v dôsledku chýbajúcej kontroly

Počas jazdy sa dieťa môže pokúsiť odopnúť sa alebo uvoľniť detskú autosedačku. Ak dieťa nie je zaistené alebo detská sedačka nie je pripevnená, môže to viesť k ťažkým až smrteľným poraneniam.

#### Ak dieťa nie je zaistené alebo detská autosedačka nie je pripevnená:

- ▶ Okamžite zastavte vozidlo, len čo to dopravná situácia dovolí.
- ▶ Uistite sa, že je detská sedačka pripevnená.
- ▶ Uistite sa, že dieťa je bezpečne pripútané.

❗ Spoločnosť Britax Römer odporúča počas dlhých ciest robiť pravidelné prestávky, aby bolo cestovanie pre dieťa príjemné. Dieťaťu doprajte možnosť pohybu.

## 5.3 Odopnutie dieťaťa A (76 – 105 cm)

### ⚠ VAROVANIE

#### Nebezpečenstvo poranenia nezabezpečenými predmetmi

V prípade núdzového brzdenia alebo nehody môže nezaisťovaná detská autosedačka zraniť cestujúcich vo vozidle.

- ▶ Detskú autosedačku vždy vo vozidle upevnite, aj keď sa v nej neprepravuje žiadne dieťa.
- ▶ Ak chcete dieťa odopnúť, stlačte červené tlačidlo na zámku bezpečnostného pásu.
- ❗ Na pohodlné usadenie dieťaťa pred ďalšou jazdou uvoľnite ramenné pásy.

## 5.4 Pripútanie dieťaťa B (100 – 150 cm)

### ⚠ VAROVANIE

#### Nebezpečenstvo poranenia v dôsledku nedostatočného upevnenia bezpečnostného pásu

Nedostatočne upevnené oblasti bezpečnostného pásu vozidla sú tie, ktoré nie sú napnuté na tele dieťaťa. Nedostatočné upevnenie bezpečnostného pásu má negatívny vplyv na ochrannú funkciu sedačky.

- ▶ Uistite sa, že sú bezpečnostné pásy napnuté a nie prekrútené.
- ▶ Zabráňte tomu, aby malo dieťa pod bezpečnostným pásmo hrubé oblečenie.

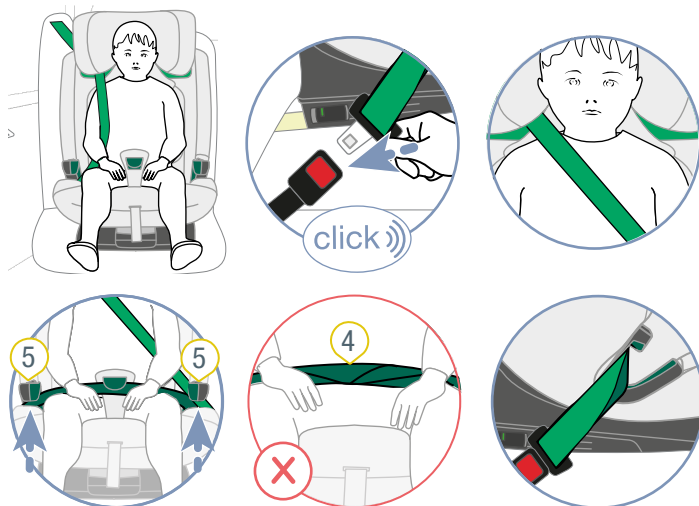

- 1 Jazýček zámku
- 2 Zámok bezpečnostného pásu vozidla
- 3 Diagonálny pás
- 4 Panvový pás
- 5 Tmavozelené vedenie popruhu

1. Uistite sa, že detská autosedačka je zaistená pomocou spôsobu zaistenia **B1** alebo **B2** (viď "Použitie vo vozidle", strana 7).
2. Posadte dieťa do detskej autosedačky.
3. Zacvaknite jazýček zámku **1** do zámku bezpečnostného pásu vozidla **2**.

- Vložte panvový pás **4** do oboch tmavozelených vedení pásu **5**.  
**▲ VAROVANIE** Uistite sa, že panvový pás **nie je** prekrútený.
- Diagonálny pás **3** vložte na bočnej strane zámku bezpečnostného pásu vozidla **2** do tmavozeleného vedenia pásu **5**.  
**▲ VAROVANIE** Riziko poranenia brucha (oblasť mäkkých orgánov v bruchu). Zabezpečte, aby panvový pás bol čo najnižšie nad slabunami dieťaťa.
- Panvový pás **4** navlečte do tmavozeleného SecureGuard.  
**▲ VAROVANIE** Nebezpečenstvo poranenia v dôsledku nesprávneho zaistenia. Diagonálny pás **nekladajte** do tmavozeleného SecureGuard.
- Napnite pás vozidla zatahnutím za diagonálny pás **3**.

## 5.5 Pred každou jazdou skontrolujte B (100 – 150 cm)

Pre bezpečnosť dieťaťa skontrolujte pred každou jazdou autom nasledujúce body.

- Detská autosedačka a dieťa sú zaistené buď pomocou spôsobu zaistenia **B1** alebo **B2**.
- Opierka hlavy je správne nastavená.
- Panvový pás leží v oboch tmavozelených vedeniach pásu.
- Panvový pás leží v SecureGuard.
- Diagonálny pás leží na bočnej strane zámku bezpečnostného pásu vozidla v tmavozelenom vedení pásu.
- Diagonálny pás leží v svetlozelenom držiaku pásu.
- Tlačidlo svetlozeleného držiaka pásu je zatvorené.
- Diagonálny pás **neleží** v SecureGuard.
- Diagonálny pás sa nachádza v strede v oblasti kľúčnej kosti dieťaťa.
- Diagonálny pás **nie je** umiestnený na krku dieťaťa.
- 3-bodový pás **nie je** prekrútený.
- Detská autosedačka sa používa v súlade s určením vzhľadom na vek a telesnú výšku dieťaťa (viď "Účel použitia", strana 4).

Okrem toho dodržiavajte použitie spôsobu zaistenia **B1**:

- Obe zaistovacie ramená ISOFIX sú zaistené v držiakoch ISOFIX.
- Obe zaistovacie ramená ISOFIX sa nachádzajú v rovnakej polohe.
- Oba indikátory ISOFIX zobrazujú zelenú farbu.

## ▲ VAROVANIE

### Nebezpečenstvo poranenia v dôsledku chýbajúcej kontroly

Počas jazdy sa dieťa môže pokúsiť odopnúť sa alebo uvoľniť detskú autosedačku. Ak dieťa nie je zaistené alebo detská sedačka nie je pripevnená, môže to viesť k ťažkým až smrteľným poraneniam.

### Ak dieťa nie je zaistené alebo detská autosedačka nie je pripevnená:

- ▶ Okamžite zastavte vozidlo, len čo to dopravná situácia dovolí.
- ▶ Uistite sa, že je detská sedačka pripevnená.
- ▶ Uistite sa, že dieťa je bezpečne pripútané.

- ⓘ Spoločnosť Britax Römer odporúča počas dlhých ciest robiť pravidelné prestávky, aby bolo cestovanie pre dieťa príjemné. Dieťaťu doprajte možnosť pohybu.

## 5.6 Odopnutie dieťaťa B (100 – 150 cm)

## ▲ VAROVANIE

### Nebezpečenstvo poranenia nezabezpečenými predmetmi

V prípade núdzového brzdenia alebo nehody môže nezaistená detská autosedačka zraniť cestujúcich vo vozidle.

- ▶ Detskú autosedačku vždy vo vozidle upevnite, aj keď sa v nej neprepravuje žiadne dieťa.
- ▶ Ak chcete dieťa odopnúť, stlačte uvoľňovacie tlačidlo na zámku bezpečnostného pásu vozidla.

## 6 Zmena spôsobu zaistenia

### 6.1 Prestavenie na spôsob zaistenia B (100 – 150 cm)

**i** Odporúčame používať spôsob zaistenia **A** pokiaľ možno čo najdlhšie. Spôsob zaistenia **B** používajte len vtedy, keď má dieťa, ktoré chcete zaistiť, telesnú výšku nad **105 cm**.

#### Príprava zmeny

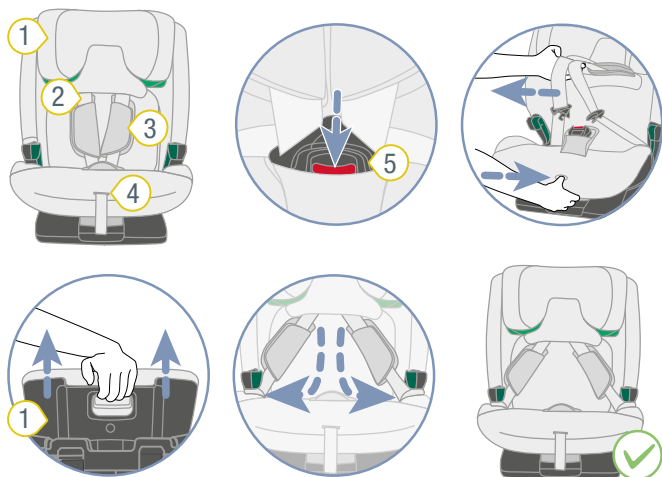

- 1 Opierka hlavy
- 2 Ramenný pás
- 3 Ramenné vankúšiky
- 4 Nastavovacie tlačidlo
- 5 Zámok bezpečnostného pásu

1. Otvorte zámok bezpečnostného pásu **5**.
2. Ak chcete bezpečnostné pásy uvoľniť, stlačte nastavovacie tlačidlo **4** a naraz potiahnite oba ramenné pásy **2** smerom dopredu.

**i** Ramenné vankúšiky **nie sú** spojené s ramennými pásmi. Ťahaním za ramenné vankúšiky sa bezpečnostné pásy **neuvoľnia**. Ťahajte výhradne za ramenné pásy.

3. Opierku hlavy **1** čo najviac vysuňte.
4. Umiestnite jazýčky zámku do tmavozelených vedení pásu.

#### Odpojenie ramenných pásov od opierky hlavy

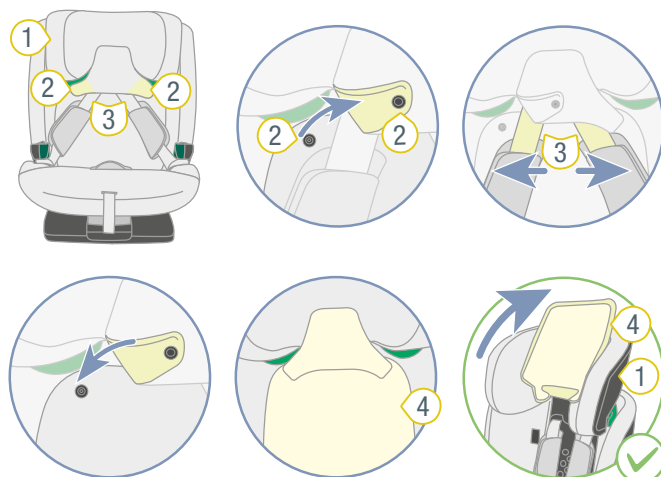

- 1 Opierka hlavy
- 2 Patentné gombíky
- 3 Ramenné pásy
- 4 Poťah opierky hlavy

1. Uvoľnite patentné gombíky **2**.
2. Oddel'te ramenné pásy **3** od poťahu opierky hlavy **4**.
3. Zatvorte patentné gombíky **2**.
4. Odklopte poťah opierky hlavy **4** smerom nahor.

## Uloženie 5-bodového pásu

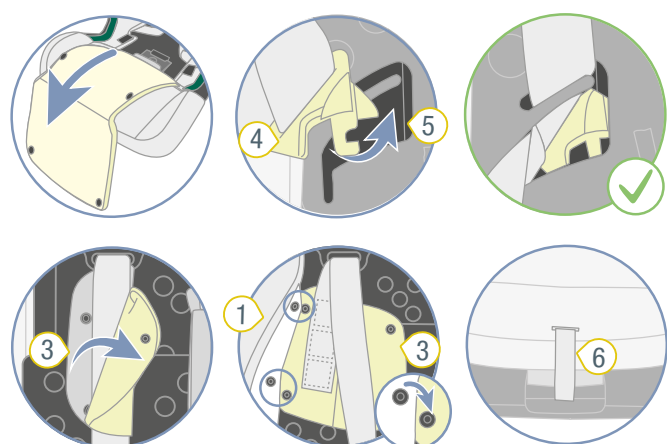
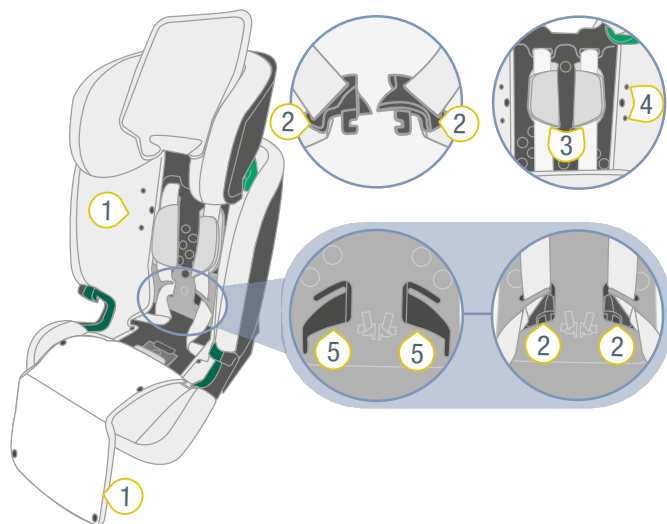

- ① Poťah
- ② Jazyček zámku
- ③ Ramenné vankúšky
- ④ Patentný gombík
- ⑤ Výrez
- ⑥ Nastavovací pás

1. Poťah 1 vytiahnite dopredu.  
**TIP** Poťah 1 je upevnený pomocou patentných gombíkov.
2. Umiestnite jazyčky zámku 2 do výrezov 5.
3. Otvorte oba ramenné vankúšky 3.
4. Ramenné vankúšky 3 zasuňte pod poťah operadla.
5. Upevnite ramenné vankúšky 3 pod poťahom operadla pomocou patentných gombíkov 4.
6. Napnite pásy zatahnutím za nastavovací pás 6.

## Pripevnenie SecureGuard

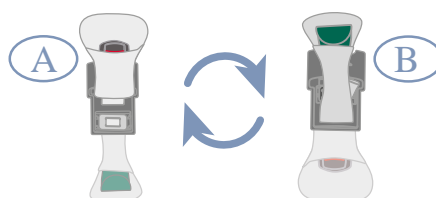
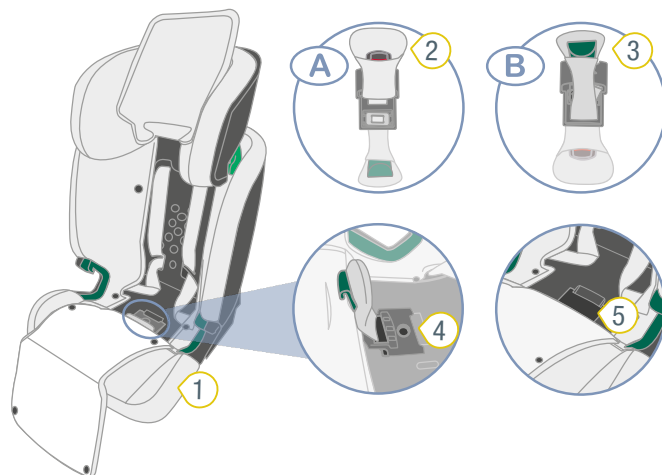

- ① Poťah
- ② Zámok bezpečnostného pásu
- ③ SecureGuard
- ④ Sivá výmenná doštička
- ⑤ Žliabok

1. Odpojte poťah 1 od zámku bezpečnostného pásu 2.
2. Zdvihnite sivú výmennú doštičku 4 a vysuňte ju spolu so zámkom pásu 3 v smere k operadlu.
3. Otočte sivú výmennú doštičku 4.
- ✓ SecureGuard 3 sa nachádza v hornej časti a zámok bezpečnostného pásu 2 v dolnej časti.

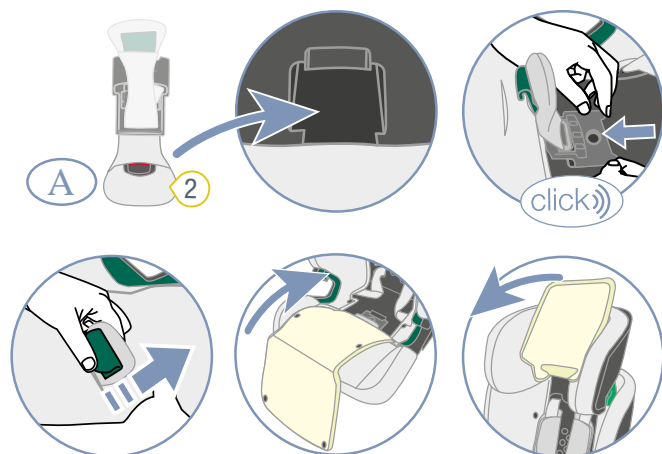

4. Uložte zámok bezpečnostného pásu 3 do žliabku 5.
5. Zasuňte sivú výmennú doštičku 4 späť do držiaka.
- ✓ Sivá výmenná doštička 4 počuteľne zacvakne.

6. Prestrčte SecureGuard 3 cez otvor v poťahu s nášivkou B.
7. Sklopte poťah 1 späť.
8. Zatvorte patentné gombíky poťahu 1.
9. Sklopte poťah opierky hlavy smerom nadol.

① Opierku hlavy možno nastaviť do telesnej výšky až 125 cm. Ak chcete používať rozsah 125 – 150, aktivujte ho (viď "Uvoľnenie hornej časti", strana 5).

## 6.2 Prestavenie na spôsob zaistenia A (76 – 105 cm)

### Aktivovať spínač

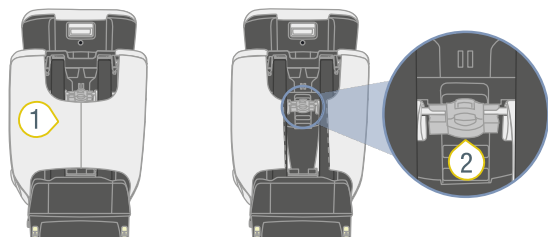

- ① Puzdro                      ② Spínač

① Spínač sa nachádza za puzdrom 1.

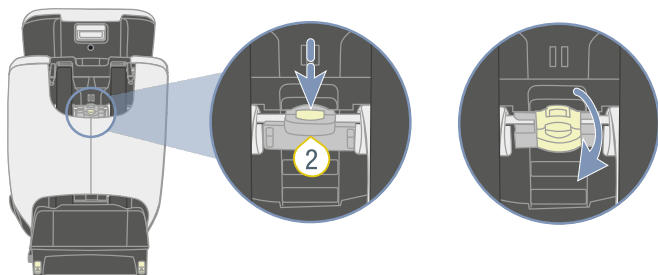

1. Opierku hlavy čo najviac zasuňte.
  2. Stlačte a podržte tlačidlo spínača 3.
  3. Vyklopte spínač 3 nadol.
- ✓ Spínač 3 je zaistený v spodnej polohe.

### Príprava zmeny

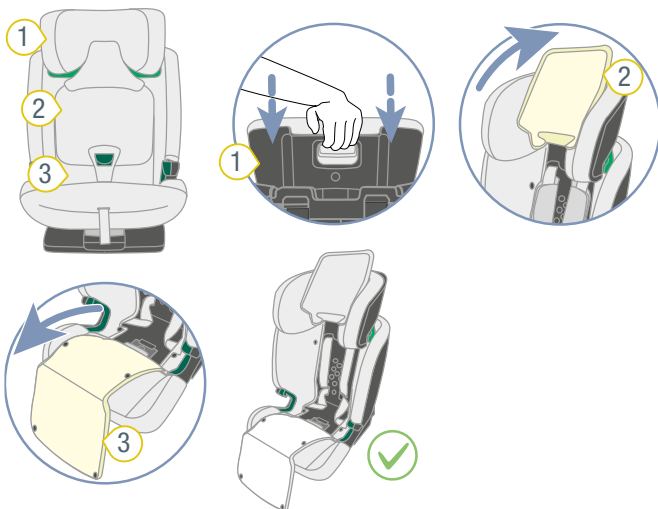

- ① Opierka hlavy                      ③ Poťah  
② Poťah opierky hlavy

1. Opierku hlavy 1 posuňte do najspodnejšej polohy.

2. Odklopte poťah opierky hlavy 2 smerom nahor.
3. Poťah 3 vytiahnite dopredu.

**TIP** Poťah 1 je upevnený pomocou patentných gombíkov.

### Upevnenie zámku bezpečnostného pásu

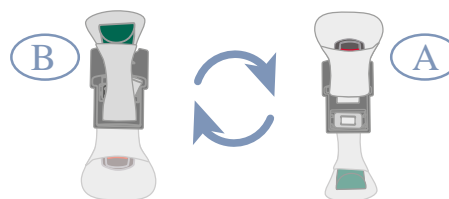
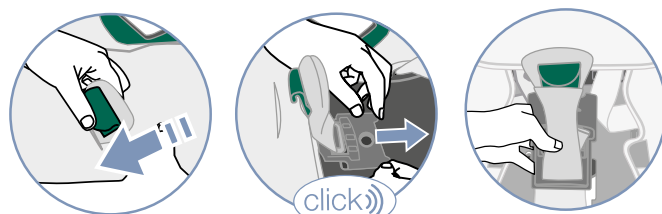
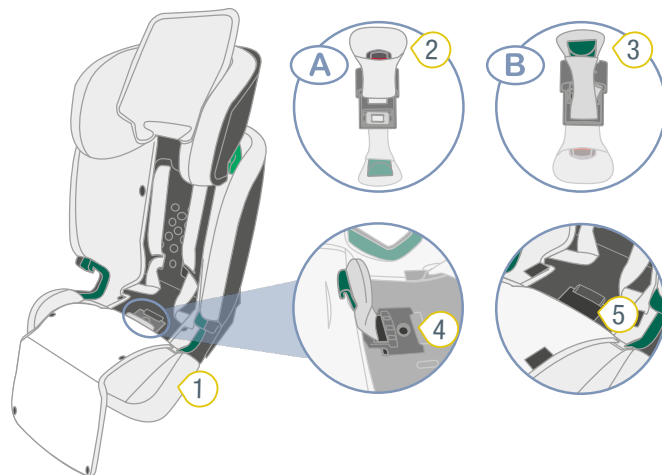

- ① Poťah                                      ④ Sivá výmenná doštička  
② Zámok bezpečnostného pásu      ⑤ Žliabok  
③ SecureGuard

1. Odpojte poťah 1 od SecureGuard 3.
  2. Zdvihnite sivú doštičku 4 a vysuňte ju spolu s SecureGuard 3 v smere k operadlu.
  3. Otočte sivú výmennú doštičku 4.
- ✓ Zámok bezpečnostného pásu 2 je v hornej časti, SecureGuard 3 je dole.

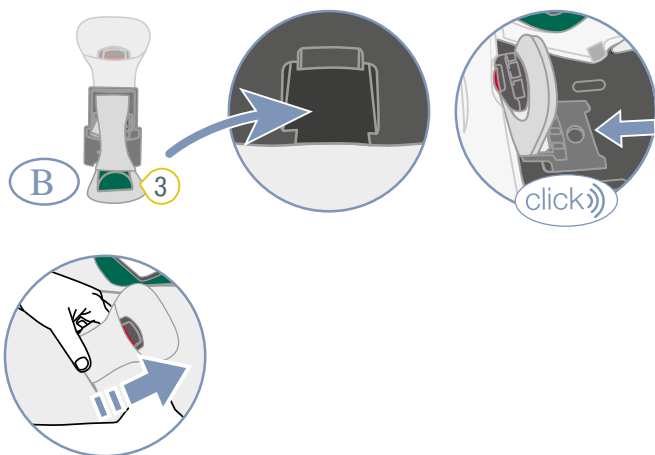

4. Uložte SecureGuard 3 do žliabku 5.
5. Zasuňte sivú výmennú doštičku 4 späť do držiaka.  
✓ Sivá výmenná doštička 4 počuteľne zacvakne.
6. Prevlečte zámok bezpečnostného pásu 2 cez zadný otvor v poťahu 1.

**i** **Nepoužívajte** otvor v poťahu s nášivkou B.

### Upevnenie 5-bodového pásu

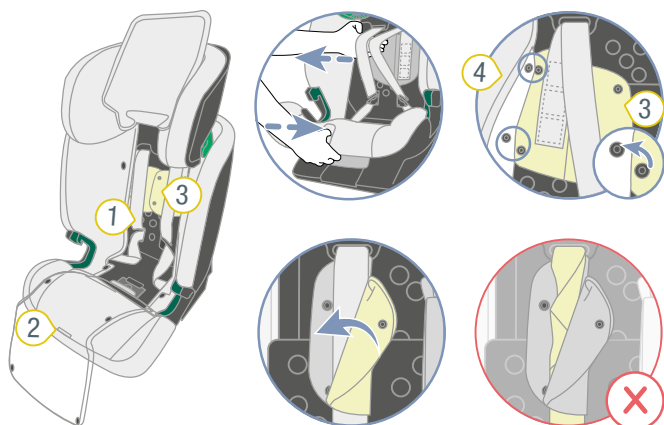

- ① Bezpečnostné pásy ③ Ramenné vankúšiky  
② Nastavovacie tlačidlo ④ Poťah

1. Ak chcete bezpečnostné pásy 1 uvoľniť, stlačte nastavovacie tlačidlo 2 a naraz potiahnite oba ramenné pásy smerom dopredu.

**i** Ramenné vankúšiky **nie sú** spojené s ramennými pásmi. Ťahaním za ramenné vankúšiky sa bezpečnostné pásy **neuvoľnia**. Ťahajte výhradne za ramenné pásy.

2. Odpojte oba ramenné vankúšiky 3 od poťahu 4 operadla.
3. Oba ramenné vankúšiky 3 zatvorte pomocou patentných gombíkov.

#### **▲ VAROVANIE**

- ▶ Uistite sa, že ramenné pásy sú správne vedené cez ramenné vankúšiky.

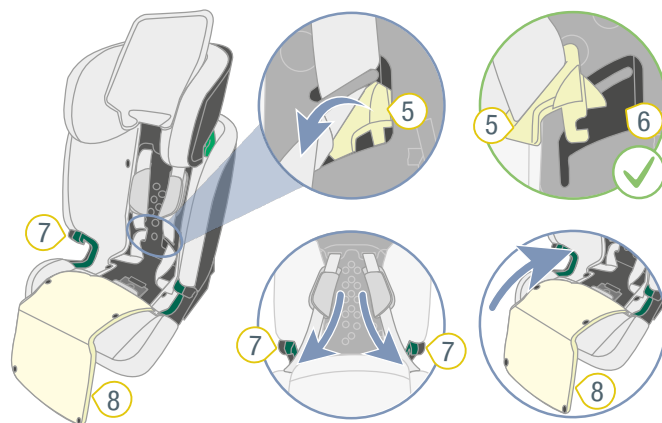

- ⑤ Jazýček zámku ⑦ Tmavozelené vedenie pásu  
⑥ Výrez ⑧ Poťah

4. Vyberte jazýčky zámku 5 z príslušného výrezu 6 na vnútornej strane operadla.
5. Umiestnite jazýčky zámku 5 do tmavozelených vedení pásu 7.
6. Sklopte poťah 8 späť.
7. Zatvorte patentné gombíky poťahu 8.

### Spojenie ramenných pásov s opierkou hlavy

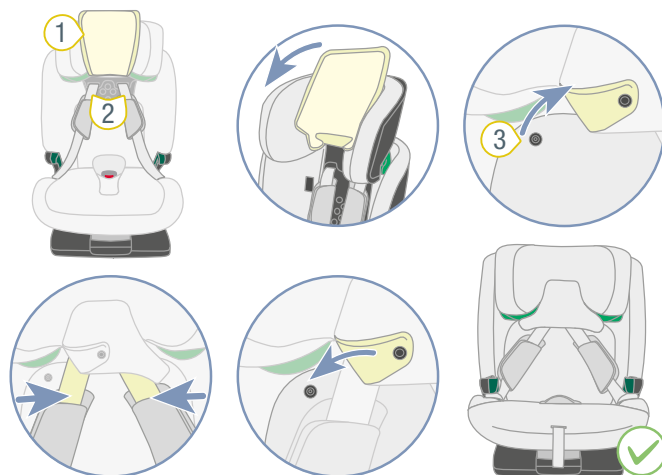

- ① Poťah opierky hlavy ③ Patentné gombíky  
② Ramenné pásy

1. Sklopte poťah opierky hlavy 1 smerom nadol.
2. Uvoľnite patentné gombíky 3.
3. Umiestnite ramenné pásy 2 do otvorov opierky hlavy.
4. Zatvorte patentné gombíky 3.

# 7 Čistenie a údržba

## 7.1 Zámok bezpečnostného pásu

### 7.1.1 Odstránenie zámku bezpečnostného pásu

#### Príprava

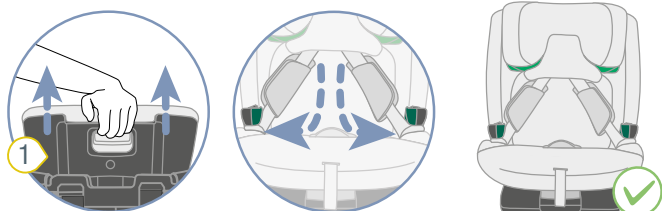
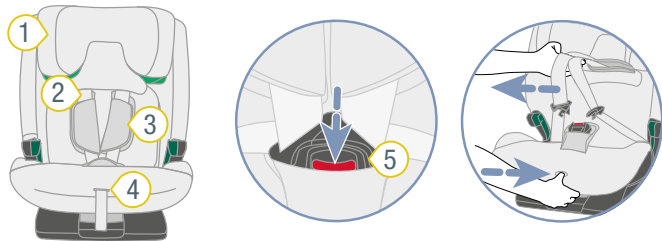

- 1 Opierka hlavy
- 2 Ramenný pás
- 3 Ramenné vankúšiky
- 4 Nastavovacie tlačidlo
- 5 Zámok bezpečnostného pásu

1. Otvorte zámok bezpečnostného pásu 5.
2. Ak chcete bezpečnostné pásy uvoľniť, stlačte nastavovacie tlačidlo 4 a naraz potiahnite oba ramenné pásy 2 smerom dopredu.
  - ⓘ Ramenné vankúšiky **nie sú** spojené s ramennými pásmi. Ťahaním za ramenné vankúšiky sa bezpečnostné pásy **neuvoľnia**. Ťahajte výhradne za ramenné pásy.
3. Opierku hlavy 1 čo najviac vysuňte.
4. Umiestnite jazýčky zámku do bočných vedení pásu.

#### Odstránenie zámku bezpečnostného pásu

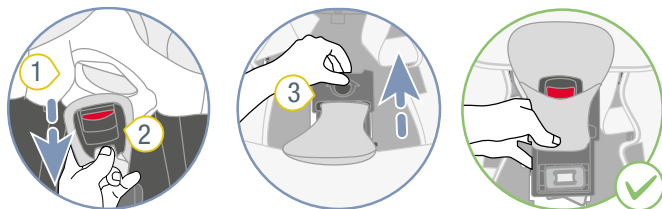

- 1 Poťah
- 2 Zámok bezpečnostného pásu
- 3 Výmenná doštička

1. Odpojte poťah 1 od zámku bezpečnostného pásu 2.
2. Zdvihnute sivú výmennú platňu 3 a vysuňte ju spolu so zámkom pásu 2 v smere k opradlu.

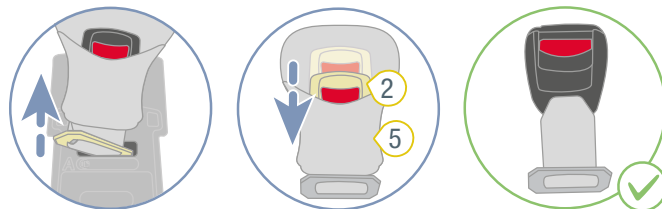
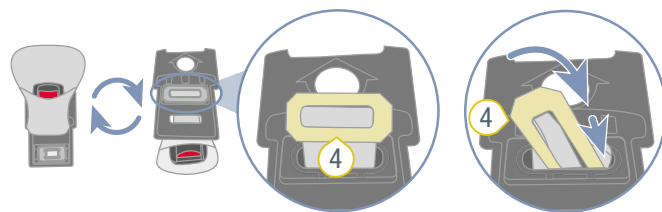

- 2 Zámok bezpečnostného pásu
- 3 Otočte sivú výmennú doštičku 3.
- 4 Kovovú doštičku 4 prevlečte cez otvor.
- 5 Odpojte poťah 5 od zámku bezpečnostného pásu 2.

### 7.1.2 Čistenie zámku bezpečnostného pásu

1. Zámok bezpečnostného pásu namáčajte aspoň jednu hodinu. Na tento účel použite teplú vodu s prostriedkom na umývanie riadu.
2. Zámok bezpečnostného pásu dôkladne opláchnite a vysušte.

### 7.1.3 Upevnenie zámku bezpečnostného pásu

#### Pripevnenie zámku bezpečnostného pásu k výmennej doštičke

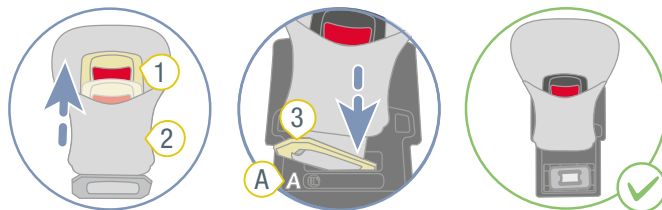

- 1 Zámok bezpečnostného pásu
- 2 Poťah
- 3 Kovová doštička

1. Kovovú doštičku 3 prevlečte cez poťah 2.

2. Kovovú doštičku 3 prevlečte cez otvor A sivej výmennej doštičky.

## ⚠ VAROVANIE

### Nebezpečenstvo poranenia nezabezpečeným zámkom bezpečnostného pásu

Zámok bezpečnostného pásu je neoddeliteľnou bezpečnostnou súčasťou detskej autosedačky. Nesprávne upevnenie zámku bezpečnostného pásu môže viesť k ťažkým alebo dokonca smrteľným zraneniam.

- Uistite sa, že červené tlačidlo 4 ukazuje smerom do priehlbiny.
- Uistite sa, že kovová doštička 3 sa nachádza v žliabku.
- Uistite sa, že zámok bezpečnostného pásu so sivou výmennou doštičkou je pevne pripevnený tak, že za zámok bezpečnostného pásu silno zatiahnete.

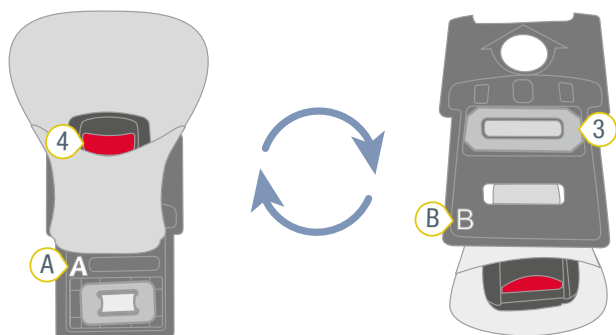

3 Kovová doštička 4 Červené tlačidlo

### Upevnenie výmennej doštičky

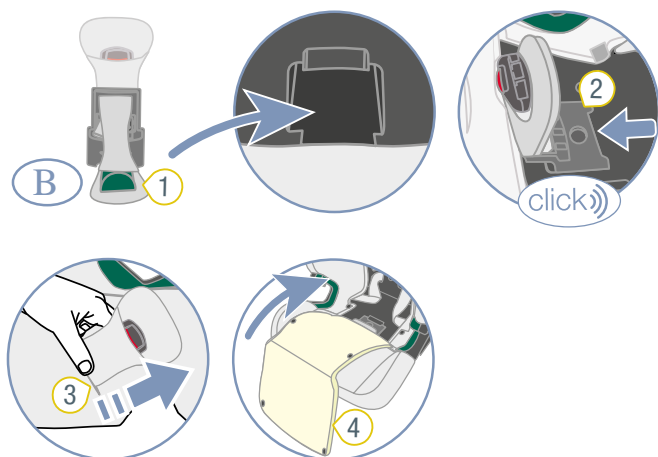

1 SecureGuard 2 Zámok bezpečnostného pásu  
3 Sivá výmenná doštička 4 Poťah

1. Uložte SecureGuard 1 do žliabku.
2. Zasuňte sivú výmennú doštičku 2 späť do držiaka.  
✓ Sivá výmenná doštička 2 počuteľne zacvakne.
3. Prevlečte zámok bezpečnostného pásu 3 cez zadný otvor v poťahu 4.

4. Sklopte poťah 4 späť.
5. Zatvorte patentné gombíky poťahu 4.

## 7.2 Poťah

### ⚠ VAROVANIE

#### Nebezpečenstvo poranenia v dôsledku chýbajúcich dielov

Bezpečné držanie už nie je zaručené.

- Výrobok sa nesmie používať bez poťahu sedadla.

### 7.2.1 Stiahnutie poťahu z opierky hlavy

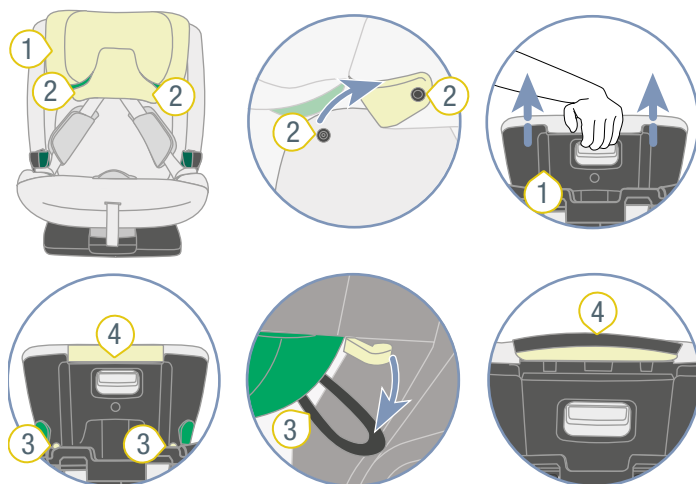

1 Opierka hlavy 2 Patentné gombíky  
3 Pútka 4 Okraj poťahu

1. Otvorte oba patentné gombíky 2.
2. Opierku hlavy 1 čo najviac vysuňte.
3. Uvoľnite pútka 3.
4. Zvlečte poťah opierky hlavy 1.
5. Vytiahnite okraj poťahu 4 smerom nahor.



## 7.2.2 Zloženie poťahu škrupiny sedadla

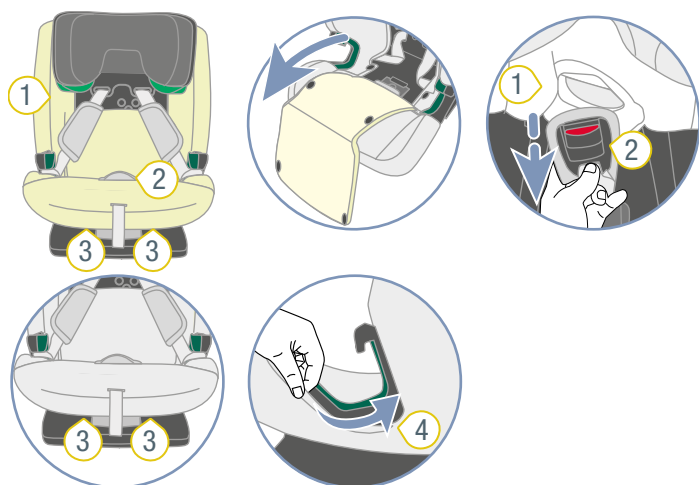

- ① Poťah                                      ③ Predné pútko  
② Zámok bezpečnostného pásu      ④ Bočný okraj poťahu

1. Poťah 1 vyťahnite dopredu.  
**TIP** Poťah 1 je upevnený pomocou patentných gombíkov.
2. Odpojte poťah 1 od zámku bezpečnostného pásu 2.
3. Uvoľnite predné pútko 3.
4. Uvoľnite bočné okraje poťahu 4.
5. Poťah 1 vyťahnite nahor.

## 7.2.3 Čistenie poťahu

❗ Nižšie uvedené poťahy môžete zložiť a vyprať v práčke:

- ▶ Poťah opierky hlavy.
- ▶ Poťah škrupiny sedadla.
- ▶ Poťah zámku bezpečnostného pásu.
- ▶ Poťah krytu SecureGuards.

- ▶ Dodržiavajte pokyny uvedené na etikete poťahu.
- ▶ Poťah perie pri teplote 30 °C pomocou jemného pracieho prostriedku v práčke, použite program jemného prania.
- ▶ Ramenné vankúšiky môžete vybrať a oprat' vo vlažnej mydlovej vode.
- ▶ Plastové časti a bezpečnostné pásy môžete čistiť mydlovou vodou.
- ▶ Nepoužívajte agresívne čistiace prostriedky (ako rozpúšťadlá).

## 7.2.4 Navlečenie poťahu

### ⚠ VAROVANIE

#### Nebezpečenstvo poranenia v dôsledku chýbajúceho poťahu sedačky

Sedačkový poťah je neoddeliteľnou bezpečnostnou súčasťou detskej sedačky. Nepoužívanie poťahu sedačky môže viesť k ťažkým alebo smrteľným zraneniam.

- ▶ Nikdy nepoužívajte detskú autosedačku bez zodpovedajúceho poťahu sedadla.
- ▶ Používajte výhradne originálny náhradný poťah sedadiel Britax Römer.
- ▶ Náhradné poťahy sedadiel sú dostupné u vášho špecializovaného predajcu.

- ▶ Na opätovné nasadenie poťahu postupujte v opačnom poradí.

### ⚠ VAROVANIE

#### Nebezpečenstvo poranenia v dôsledku prekrútených bezpečnostných pásov

Prekrútené bezpečnostné pásy majú negatívny vplyv na ochrannú funkciu autosedačky.

- ▶ Uistite sa, že bezpečnostné pásy nie sú prekrútené.
- ▶ Uistite sa, že sú bezpečnostné pásy správne umiestnené v otvoroch poťahu pre bezpečnostné pásy.

## 7.3 Ramenné vankúšiky

### 7.3.1 Zloženie ramenných vankúšikov

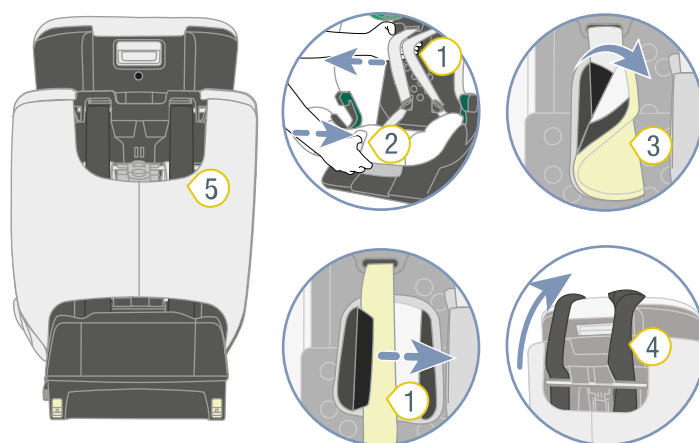

- ① Ramenné pásy                              ④ TopTether  
② Nastavovacie tlačidlo                  ⑤ Puzdro  
③ Ramenné vankúšiky

1. Uvoľnite detskú autosedačku (viď "Uvoľnenie detskej autosedačky A (76 – 105 cm)", strana 10).
2. Ak chcete bezpečnostné pásy uvoľniť, stlačte nastavovacie tlačidlo **2** a naraz potiahnite oba ramenné pásy **1** smerom dopredu.

ⓘ Ramenné vankúšiky **nie sú** spojené s ramennými pásmi. Ťahaním za ramenné vankúšiky sa bezpečnostné pásy **neuvoľnia**. Ťahajte výhradne za ramenné pásy.

3. Otvorte oba ramenné vankúšiky **3**.
4. Umiestnite TopTether **4** dopredu cez sedadlo.
5. Vyveste puzdro **5** v hornej časti.

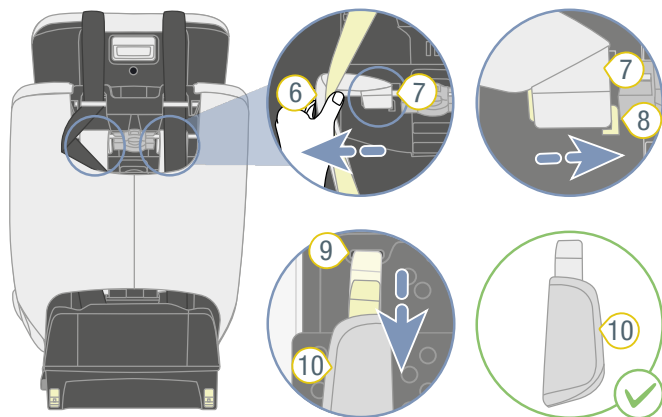

- ⑥ Ramenný pás
- ⑦ Pútka pásu
- ⑧ Plastová lamela
- ⑨ Drážka pásu
- ⑩ Ramenné vankúšiky

6. Ramenné pásy **6** trochu vytiahnite, aby ste pod nimi videli pásové pútka **7** na ramenné vankúšiky **10**.
7. Vytiahnite pásové pútka **7** z plastových lamiel **8**.
8. Vytiahnite ramenné vankúšiky **10** smerom dopredu z otvorov pre pásy **9**.

### 7.3.2 Pripevnenie ramenných vankúšikov

#### ⚠ VAROVANIE

##### Nebezpečenstvo poranenia v dôsledku chýbajúcich ramenných vankúšikov

Ramenné vankúšiky sú neoddeliteľnou bezpečnostnou súčasťou detskej autosedačky. Nepoužívanie ramenných vankúšikov môže viesť k ťažkým až smrteľným poraniam.

- ▶ Nikdy nepoužívajte detskú autosedačku bez zodpovedajúcich ramenných vankúšikov.
- ▶ Používajte výhradne originálne náhradné ramenné vankúšiky Britax Römer.

- ▶ Na opätovné nasadenie ramenných vankúšikov postupujte v opačnom poradí.

#### ⚠ VAROVANIE

##### Nebezpečenstvo poranenia v dôsledku prekrútených ramenných vankúšikov

Prekrútené bezpečnostné pásy majú negatívny vplyv na ochrannú funkciu autosedačky.

- ▶ Uistite sa, že ramenné vankúšiky a bezpečnostné pásy nie sú prekrútené alebo zamenené.
- ▶ Uistite sa, že ramenné pásy ležia v ramenných vankúšikoch pod čiernym krycím lemom.

## 7.4 Odstránenie problémov

### Zámok bezpečnostného pásu

Zámok bezpečnostného pásu je neoddeliteľnou súčasťou detskej autosedačky a plní dôležité funkcie na zaistenie dieťaťa. Uistite sa, že zámok bezpečnostného pásu bezchybne funguje.

#### Možné problémy:

- Po stlačení červeného odisťovacieho tlačidla sa jazýčky zámku vysúvajú len pomaly.
- Jazýčky zámku už nezapadajú na miesto.
- Jazýčky zámku zapadnú na miesto, ale nie je to počuť.
- Jazýčky zámku sa do zámku bezpečnostného pásu dajú zatlačiť len ťažko.
- Na otvorenie zámku bezpečnostného pásu je potrebná veľká sila.

#### Riešenie:

- ▶ Vyčistíte zámok bezpečnostného pásu (viď "Čistenie zámku bezpečnostného pásu", strana 23).

### Spojenie ISOFIX

Spojenie ISOFIX je neoddeliteľnou súčasťou detskej autosedačky a plní dôležité funkcie na zaistenie detskej autosedačky. Uistite sa, že spojenie ISOFIX funguje bezchybne.

#### Možný problém:

- Zaisťovacie ramená ISOFIX detskej autosedačky nie je možné pripojiť k držiakom ISOFIX vozidla.

#### Riešenie:

- ▶ Vyčistíte držiaky ISOFIX vozidla.

# 8 Skladovanie a likvidácia

---

## 8.1 Skladovanie

Ak nebudete výrobok dlhšiu dobu používať, dbajte na nasledujúce informácie.

- ▶ Výrobok uschovajte na bezpečnom a suchom mieste.
- ▶ Dodržiavajte teplotu skladovania v rozsahu 20 až 25 °C.
- ▶ Na výrobok nepokladajte ťažké predmety.
- ▶ Neskladujte výrobok priamo pri zdrojoch tepla alebo na priamom slnečnom svetle.
- ▶ Výrobok chráňte pred vlhkosťou, mokrom, kvapalinami, prachom a soľnou hmlou.

## 8.2 Likvidácia

- ▶ Výrobok nedemontujte.
- ▶ Zabráňte tretím stranám v používaní chybného výrobku.

---

  - ① Prerežte ramenné pásy.  
Odstráňte schvaľovací štítok.
- ▶ Dodržiavajte predpisy o likvidácii platné vo vašej krajine.

## 9 Kontakt

---

V prípade akýchkoľvek otázok nás kontaktujte:

BRITAX RÖMER Child Safety EMEA

[www.britax-roemer.com](http://www.britax-roemer.com)

[contact@britax.com](mailto:contact@britax.com)

BRITAX RÖMER Kindersicherheit GmbH

Theodor-Heuss-Straße 9

89340 Leipheim

Germany